

Н.М. Миронова

# РАЗВИВАЕМ ФОНЕМАТИЧЕСКОЕ ВОСПРИЯТИЕ

*у детей  
подготовительной  
логогруппы*

**АЛЬБОМ УПРАЖНЕНИЙ**  
для дошкольников  
с речевыми нарушениями



Имя \_\_\_\_\_

Фамилия \_\_\_\_\_

Н.М. Миронова

**РАЗВИВАЕМ  
ФОНЕМАТИЧЕСКОЕ  
ВОСПРИЯТИЕ**  
*у детей  
подготовительной  
логогруппы*

*Альбом упражнений для дошкольников с речевыми  
нарушениями*

Фамилия \_\_\_\_\_

Имя \_\_\_\_\_

Москва  
2008



ББК74.3  
М64

*Издание развивающего обучения Рекомендовано Ученым*

*Советом Педагогического общества России*

**Миронова Н.М.**

**№164 Развиваем фонематическое восприятие у детей подготовительной логогруппы.** Альбом упражнений для дошкольников с речевыми нарушениями / Н.М. Миронова, — М.: Издательство ГНОМ и Д, 2008. — 44 с.

15ВМ 978-5-296-00790-2

Альбом № 2 входит в комплект пособий по развитию фонематического восприятия у детей старшего дошкольного возраста с ФФН и ОНР. Альбом может быть использован в работе как при проведении фронтальных, так и индивидуальных занятий с детьми подготовительной к школе логопедической группы.

Работа с данным альбомом начинается на этапе дифференциации оппозиционных фонем по твердости-мягкости и глухости-звонкости. Задания данного альбома в доступной форме помогут детям закрепить правильное произношение звуков, и будут способствовать формированию умения различать звуки на слух и в собственной речи.

Альбом адресован логопедам, воспитателям логопедических групп и родителям детей-логопатов.

ББК74.3

Автор и издательство благодарят мастерскую-  
студию «СИНЕРГИЯ»  
(зтегд1а-5 {исйо@таП,ги)  
и лично Юрия Петровича Боровского  
и Дмитрия Ивановича Петровского за помощь,  
оказанную в издании данной книги

13ВМ 978-5-296-00790-2

© Миронова Н.М., 2007, 2008

© Оформление. ООО «Издательство ГНОМ и Д», 2008

# Введение

Данный альбом входит в комплект пособий по развитию слухового внимания и фонематического восприятия у детей с ФФН и ОНР. Материалы пособия можно использовать как на фронтальных, так и на индивидуальных занятиях в подготовительной группе детского сада.

Альбом № 2 предполагает работу с детьми по дифференциации оппозиционных фонем по твердости-мягкости и глухости-звонкости. Помимо закрепления правильного звукопроизношения, уточнения и обогащения словаря, развития грамматического строя речи, постепенно усложняющиеся упражнения альбома направлены на дальнейшее развитие у ребенка слухового внимания, коррекцию недостатков фонематического восприятия и дальнейшее его совершенствование, а также на развитие звукового анализа и синтеза.

Занимательные игровые ситуации каждого занятия научат ребенка рассуждать, анализировать, сравнивать, делать самостоятельные выводы. Упражнения дети выполняют с помощью логопеда. Последовательность заданий способствует переключению внимания ребенка на занятия, что создаёт условия для реализации охранительного режима обучения.

Начальный этап работы по дифференциации оппозиционных звуков предполагает усвоение каждого звука в отдельности. Затем детям предлагается сравнить пару звуков между собой. При сравнении согласных звуков по твердости-мягкости, логопед обращает детей на дополнительный подъем спинки языка при произнесении мягких согласных звуков. При сравнении согласных звуков по глухости-звонкости логопед обращает внимание детей на участие голоса при их произнесении (обычно это проверяется прикладыванием ладони к горлу). Вводятся опорные карточки. Карточка с изображением колокольчика (/Д) указывает на то, что голос участвует в образовании звука. Значит, звук — звонкий. Пустая карточка, без колокольчика, указывает на то, что этот звук — глухой.

После проведения работы с каждой парой звонких и глухих согласных на уровне звука и слога, дети учатся различать эти фонемы в словах-паронимах (в словах одинаковых по звучанию, но различных по значению). Выполняя задания альбома, дети с речевыми нарушениями учатся находить сходство и различие в предлагаемых для анализа словах (звуковое и смысловое).

Работа по дифференциации оппозиционных звуков по твердости-мягкости и глухости-звонкости способствуют совершенствованию фонематического слуха и фонематического восприятия, а также предупреждению в дальнейшем в школе дисграфических ошибок.

Желаем успехов!

## ЗАНЯТИЕ 1. Звуки Б~Бь. Буква Б

**Задание 1.** Посмотри и скажи, кого ты видишь на картинках? Как одним словом их назвать? Где они живут? Произнеси названия животных, выделяя голосом звуки Б и Бь. Дай им характеристику.

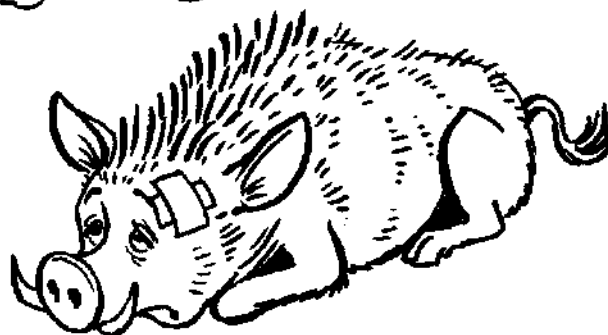
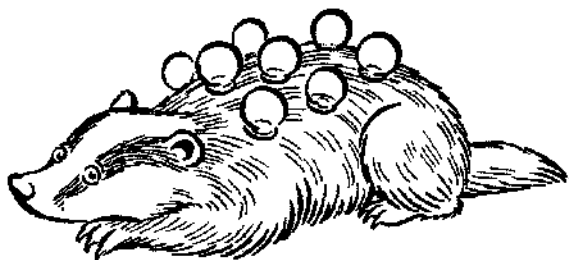
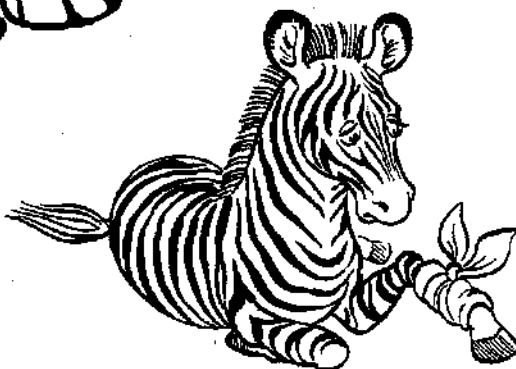

--	--	--

--	--

--	--

--	--	--	--

--	--

--	--

**Задание 2.** Что случилось с этими животными? Кто им может помочь? Давай отправим телеграмму Доктору Айболиту. Но телеграмму нужно зашифровать. На с. 4 нарисованы схемы слов. Выполни штриховку схем по инструкции. В первой схеме первую часть слова (первый квадратик) закрась зеленым карандашом. Во второй схеме первую часть — синим карандашом. В третьей схеме вторую часть (второй квадратик) закрась синим карандашом. В четвертой схеме вторую часть закрась зеленым карандашом. В пятой схеме первую часть закрась зеленым карандашом. В шестой схеме вторую часть закрась синим карандашом.

**Задание 3.** В телеграмме зашифрованы названия больных животных. К каждой схеме подбери название соответствующего животного. Произнеси слово. Определи, какой в нем звук — Б или БЬ. Сколько частей (слогов) в слове? В какой части слова слышится звук Б или БЬ? Проведи линии-дорожки от каждой картинки к соответствующей схеме.

**Задание 4.** Назови по памяти, кому помог Айболит? За кем он ухаживал? О ком он заботился? От кого он потом принимал угощение?

**Задание 5.** Назови ласково детеныша барсука. (*Барсучонок, барсучишка.*) А как его маму назовем? (*Барсучиха.*) Как называется его семья? (*Барсучья.*) Чем любит полакомиться волк? (*Барсучатиной.*) Как называется нора барсука? (*Барсучья нора.*) И т.д.

**Задание 6.** Раскрась эти рисунки. Придумай историю про этих животных и Айболита.





## ЗАНЯТИЕ 2. Звуки П~Пь. Буква П

**Задание 1.** Послушай «дразнилки» из четырех конвертов и расшифруй их: раскрась кружочки над «дразнилками» соответствующими цветами (синим или зеленым). Прочитай эти «дразнилки»-шифровки.

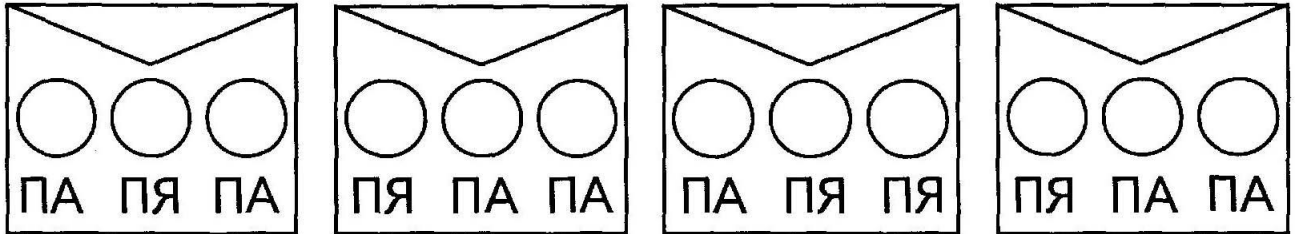

**Задание 2.** В пятом конверте находятся картинки. Кто изображён на них?

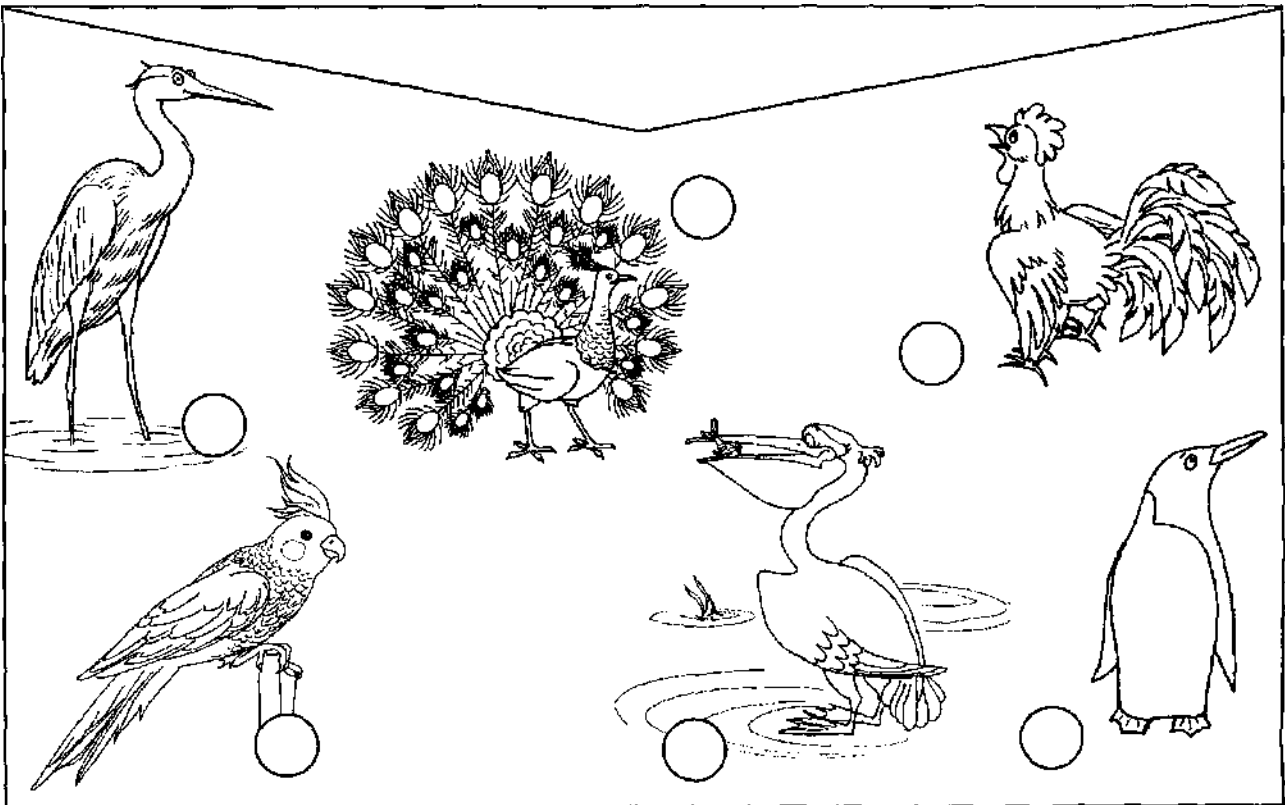

**Задание 3.** Рядом с каждой птицей нарисованы кружки. Проговори отчётливо название каждой птицы. Если услышишь в слове твёрдый согласный звук П, то раскрась кружок синим цветом, а если мягкий согласный Пь — зелёным цветом.

## ЗАНЯТИЕ 3. Звуки В~Вь. Буква В

**Задание 1.** Рассмотрите рисунки. У нас в гостях медвежонок Винни-Пух. Он очень любит варенье. Из чего приготовлено варенье Винни-Пуха? Какое получилось варенье из крыжовника? (*Крыжовенное.*) Из вишни?..

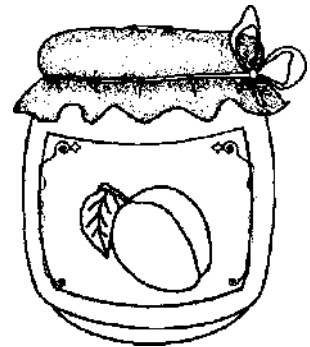
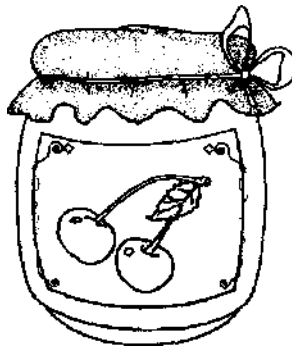
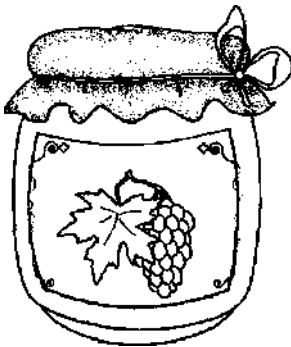
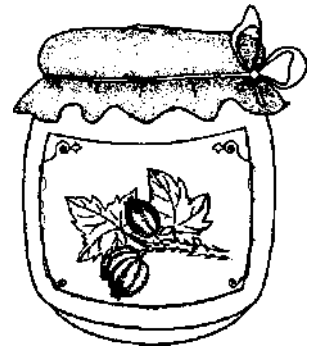
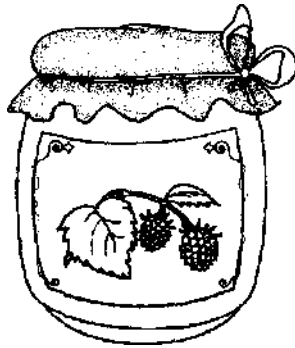
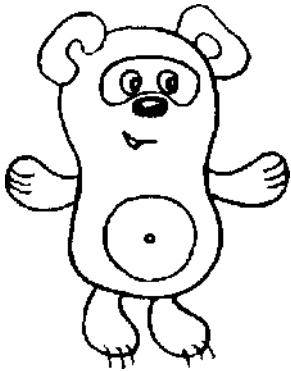

**Задание 2.** Назови любимый звук Винни-Пуха. (*Вь, с него начинается имя медвежонка.*) Дай характеристику этому звуку. Проговори отчётливо названия варенья, определи, в каких словах живёт звук Вь и нарисуй рядом с этими банками зелёные кружочки. В названии какого варенья звук Вь стоит в начале слова? Где он стоит в других названиях варенья? Укажи место звука В на каждой полоске — схеме слова. Отчётливо проговори слова, выделяя голосом звук Вь.

**Задание 3.** В названии какого варенья нет звука Вь? Какой похожий звук слышится в этом слове? Дай его характеристику. Сколько звуков В в этом слове? Покажи это на полоске-слове. В названии какого ещё варенья слышится твёрдый согласный звук В?



## ЗАНЯТИЕ 4. Звуки Ф-ФЬ.. Буква Ф

**Задание 1.** Рассмотрите нарисованные лица. Как ты думаешь, что они выражают? Послушай стишок Г. Сатира «Футбол».

Сказала тётя: «Фи, футбол!»

Сказала мама: «Фу, футбол!» А я ответил: «Во, футбол!»

**Задание 2.** Как сказала тётя о футболе? А мама? А мальчик? Покажи лицо тётя, которая сказала «Фи, футбол!» Лицо мамы, которая сказала «Фу, футбол!» Мальчика, который сказал «Во, футбол!» Без слов изобрази любое из этих лиц, а я догадаюсь, кто это: тётя, мама или мальчик.



ВО



Ф

И

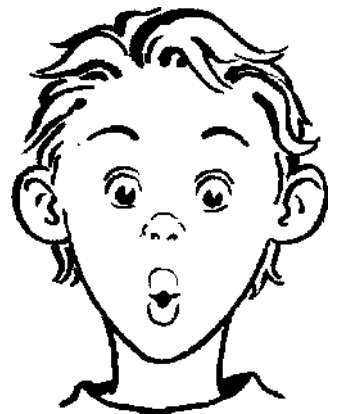

Ф

У

**Задание 3.** Какие слова в этом стишке помогли отразить отношение мамы, тётя и мальчика к футболу? Прочитай эти слова. Чем они похожи? Чем отличаются? Узнать, где какое слово напечатано, помогут гласные буквы. В слове «Фи» назови гласный звук. Покажи слово, в котором напечатана буква И? Это и есть слово «Фи». Кто говорил «Фи, футбол!»? Проведи полоску от слова «Фи» к тётя. (Аналогично проводится работа со словами Фу, Во.) В каком слове слышится твёрдый звук Ф? Нарисуй под этим словом синий кружок. Под каким словом ты нарисуешь зелёный кружок? Почему? Повтори весь стишок?

**Задание 4. Сегодня у нас в гостях юные фотографы. Имя девочки начинается с твёрдого согласного звука Ф. Это Фая или Фёкла? Почему ты выбрал это имя? Имя мальчика начинается с мягкого согласного звука Фь. Его зовут Фома или Филипп? Объясни, почему ты выбрал это имя?**



**Задание 5. Посмотри на фотографии. Назови, кого или что дети сфотографировали. В названии Файных фотографий слышится звук Ф, а в названии фотографий Филиппа — звук Фь. Назови Файны фотографии. Фотографии Филиппа. Проведи линии-дорожки от Фай и Филиппа к их фотографиям.**

## ЗАНЯТИЕ 5. Звуки Г-Гь.. Буква Г

**Задание 1.** Это два весёлых гнома: Гогаи Гига. Они очень похожи, но все же отличаются друг от друга. Посмотри внимательно и найди отличия. У Гоги заплата на брюках, а у Гиги — на мешке.

**Задание 2.** Посмотри, гномы напечатали свои имена. Найди и назови одинаковые буквы в этих словах. Какими буквами они отличаются? Проведи дорожки от напечатанных слов к гномам.

**Задание 3.** Раскрась синим цветом колпачок у гнома, в имени которого слышится твёрдый согласный звук Г. Зелёным цветом — в имени которого слышится мягкий согласный звук Гь.

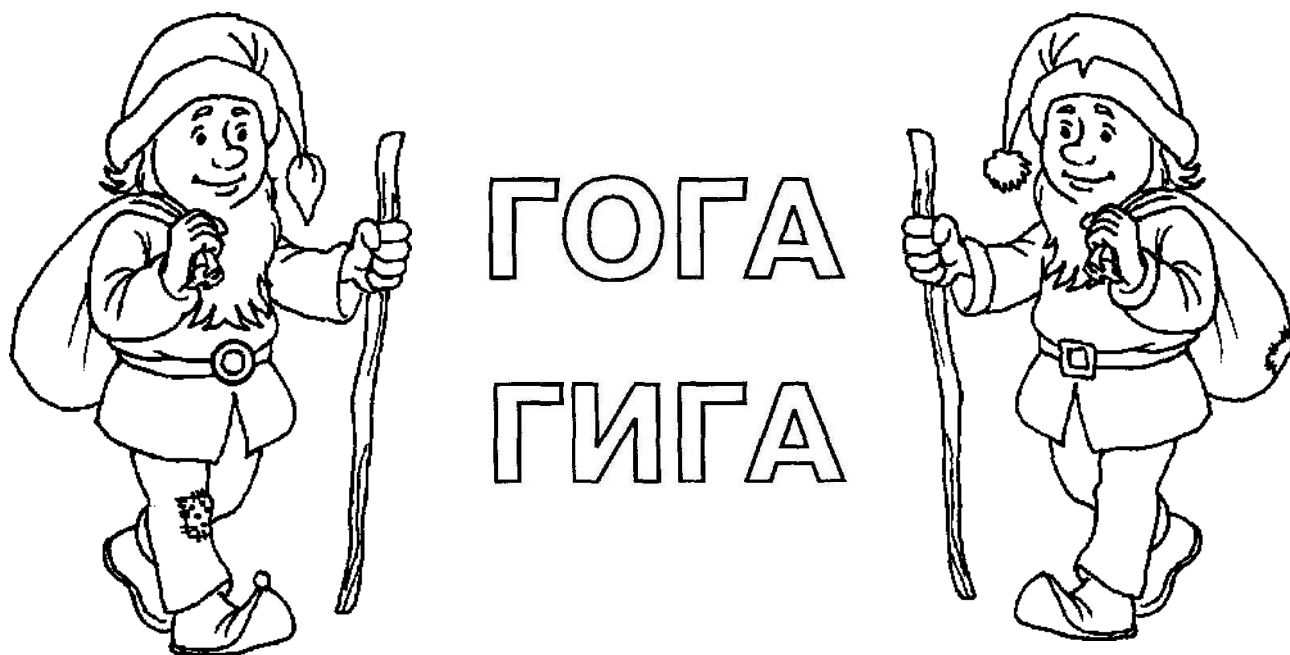

**Задание 4.** Рассмотрите картинки на с. 11. На каких музыкальных инструментах играют гномы? Гога играет на инструменте, в названии которого слышится его любимый звук Г. Изобрази, как музыкант Гога играл на гармошке. Как его можно назвать? (*Гармонист.*) На каком музыкальном инструменте играет Гига? Почему ты так думаешь? Изобрази, как музыкант Гига играл на гитаре. Как его можно назвать? (*Гитарист.*)

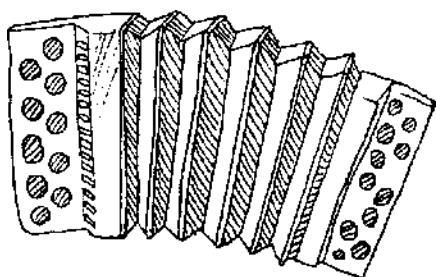

--	--	--	--	--	--	--	--

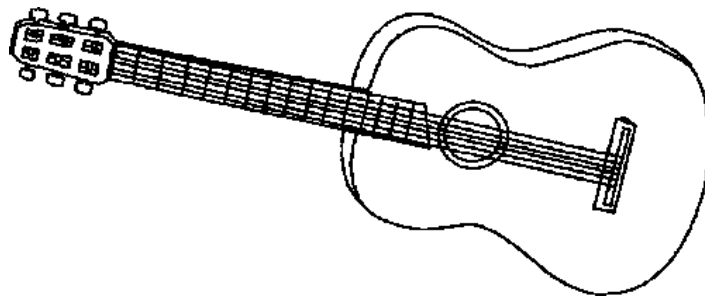

--	--	--	--	--	--

**Задание 5.** Гномы Гога и Гига заботятся о своём здоровье. По утрам они делают зарядку, поднимают гантели и гири. Как ты думаешь, кто из них что поднимает? В свободное время гномы читают книги и газеты. Кто из них читает газеты, а кто книги? Почему? В какую погоду пригодятся гномам сапоги и галоши? Кто носит сапоги, а кто галоши?

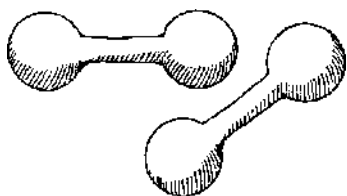

--	--	--	--	--	--	--	--



--	--	--	--	--	--

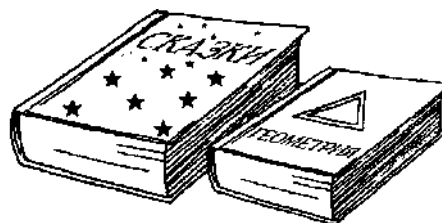

--	--	--	--	--



--	--	--	--	--	--

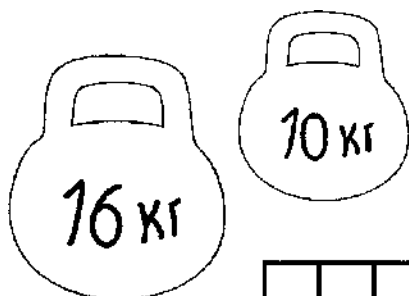

--	--	--

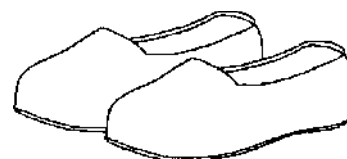

--	--	--	--	--	--

**Задание 6.** Под каждой картинкой нарисованы полоски — слова. Обозначь на них место звуков Г или ГЬ синим или зелёным карандашом.

**Задание 7.** С какими звуками мы сегодня познакомились? Дай характеристику этим звукам.

## ЗАНЯТИЕ 6. Звуки К-Кь. Буква К

**Задание 1.** Посмотри и скажи, кто живёт в этих домиках? Чего не хватает в каждом доме? Нарисуй трубы, двери. В каждом домике нарисуй столько окошек, сколько слогов в названии проживающего в нем животного.

**Задание 2.** Посмотри, в нижней части листа нарисованы герои, которые спешат в гости к нашим животным. Давай их проводим. Кошка ждёт гостей, в названиях которых два слога. К киту придут гости, в названиях которых один слог. А сколько слогов в названиях гостей кенгуру? Проведи линии-дорожки от гостей к домикам, в которые они идут.

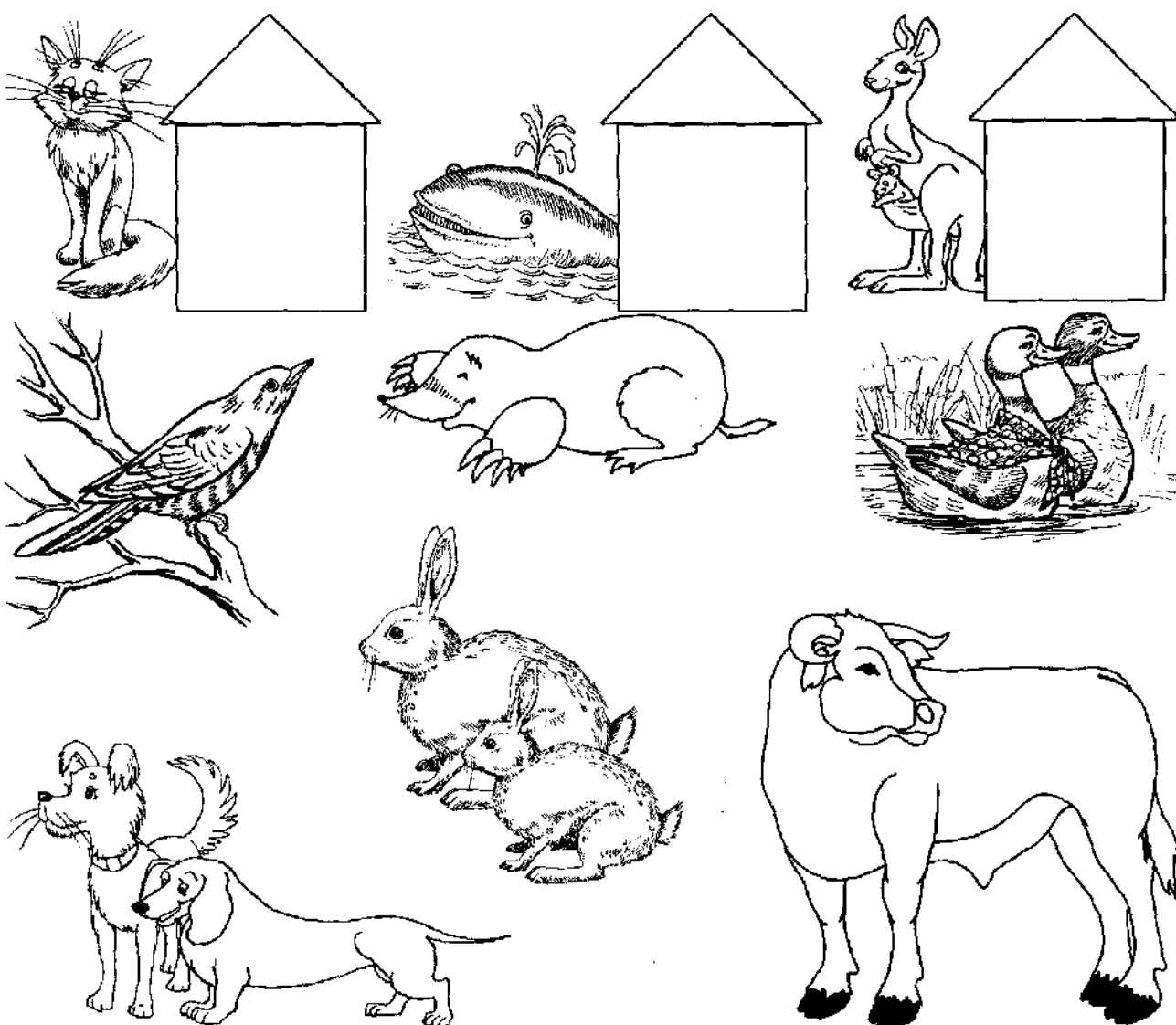

**Задание 3.** Отчётливо произнеси имена гостей. Если в имени есть твёрдый звук К, нарисуй рядом с соответствующей картинкой синий кружок. Если мягкий звук КЬ — зелёный кружок.

**Задание 4.** Посмотри, здесь нарисованы кит и кот. Что ты знаешь об этих животных? Прочитай слова. Найди в них одинаковые буквы. Какими буквами отличаются слова?

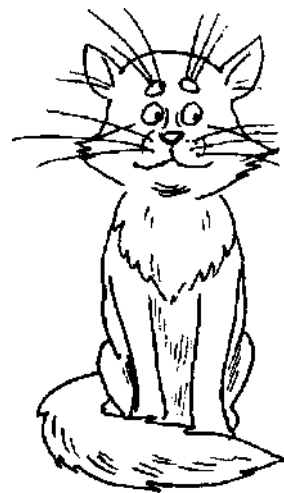
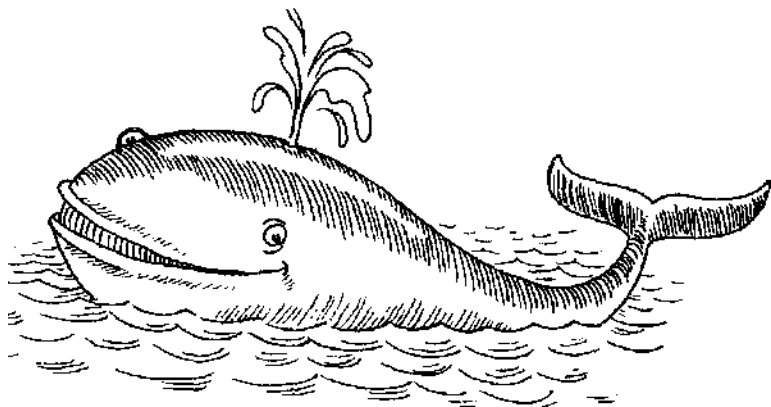

КОТ

КИТ

**Задание 5.** Животные задумались над тем, где напечатано слово КИТ, а где слово КОТ. Произнеси протяжно слово КИТ. Какой гласный звук ты слышишь? Найди слово, в котором напечатана буква И. Это слово «кит». Какой гласный звук слышится в слове КОТ? В каком слове напечатана буква О? Это слово «кот». Посмотри и запомни, как пишутся эти слова. Напечатай их по памяти. В каком из этих слов слышится твёрдый звук К? Раскрась букву К синим цветом. А каким цветом нужно раскрасить букву К в слове «кит»? Почему зелёным?

**Задание 6.** Раскрась цветными карандашами рисунки. Какие гласные живут в словах *крот*, *бык*?

## ЗАНЯТИЕ 7. Звуки Д-ДЬ. Буква Д

**Задание 1.** Кто находится в самом начале дорожки? Он тебя пропустит, если ты скажешь, какой звук слышится в его названии — Д или ДЬ? Где слышится этот звук в слове? Дай характеристику звука ДЬ. Начерти схему слова под изображением крокодила и укажи место звука ДЬ в этом слове. Какой нужно взять карандаш для обозначения звука ДЬ? Почему? (Аналогичная работа проводится со словами *медведь, дракон, динозавр, дуб, сундук.*) Проведи карандашом по середине дорожки.

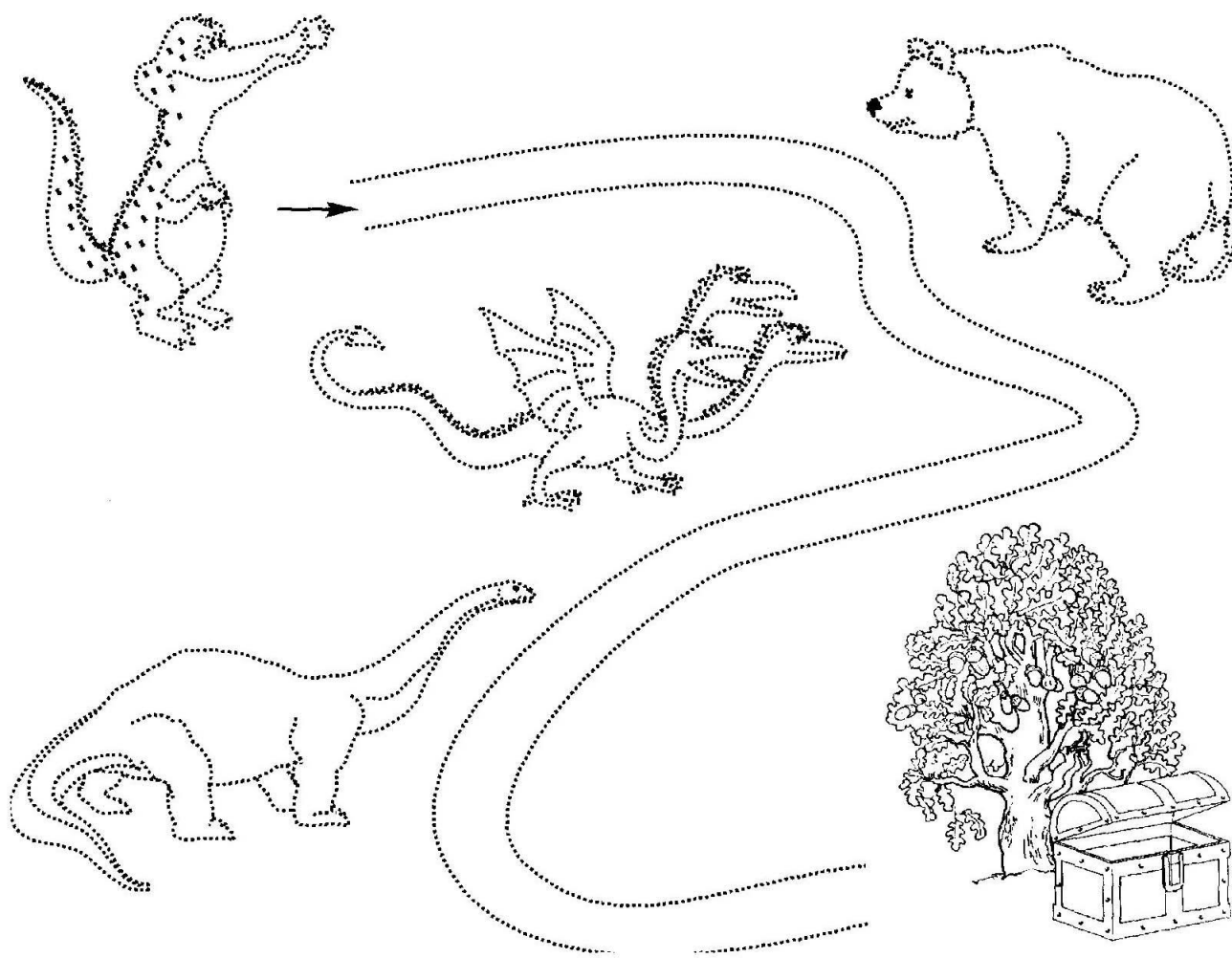

**Задание 2.** Чтобы сундук открылся, тебе нужно поделить названия животных на слоги и назвать ударный слог.

**Задание 3.** Обведи рисунки и раскрась их. Придумай историю про свое путешествие.



## ЗАНЯТИЕ 8. Звуки Т-ТЬ. Буква Т

**Задание 1.** Рассмотрите и назовите нарисованные предметы. В названиях этих предметов «спрятались» звуки Т—ТЬ. Какие это звуки? *(Характеристика звуков по артикуляции и звучанию.)*

**Задание 2.** Назовите предметы, в названиях которых слышится твердый согласный звук Т. А в каких словах слышится звук ТЬ? Определите место звуков Т—ТЬ в каждом слове и раскрасьте квадратики под картинками. *(Дети раскрашивают квадратики синим и зеленым карандашами.)*

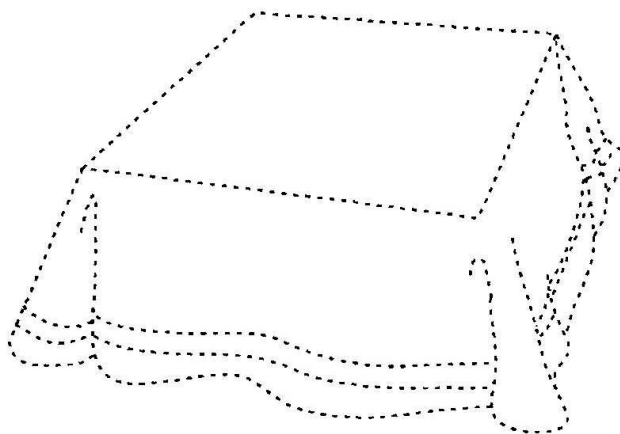
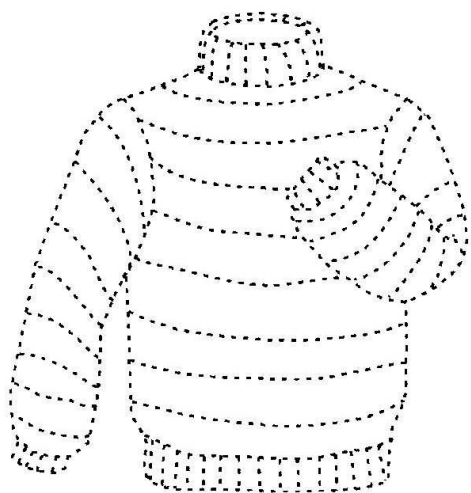
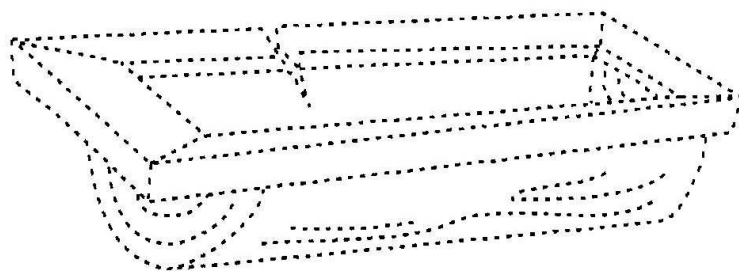
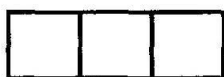
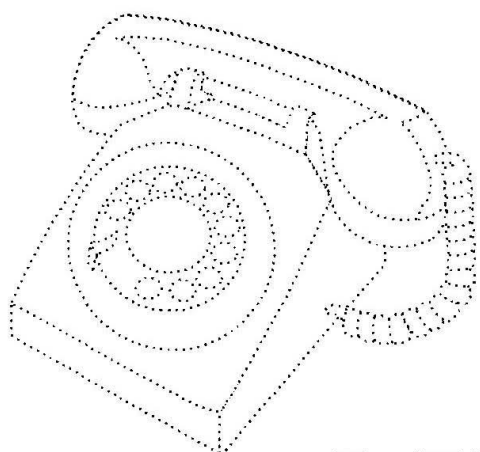

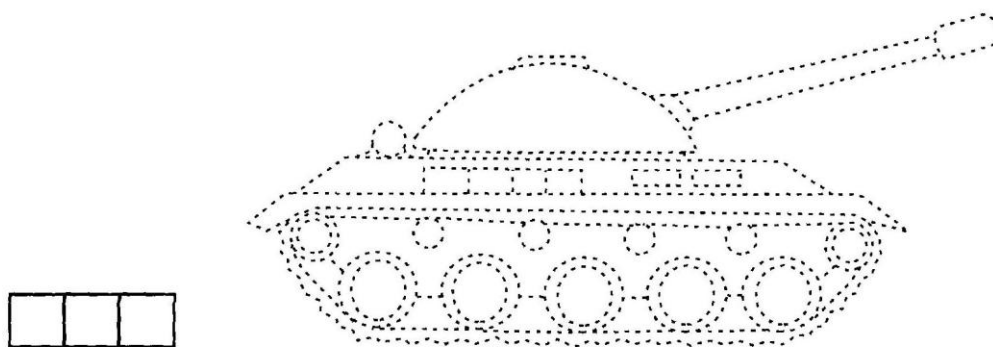
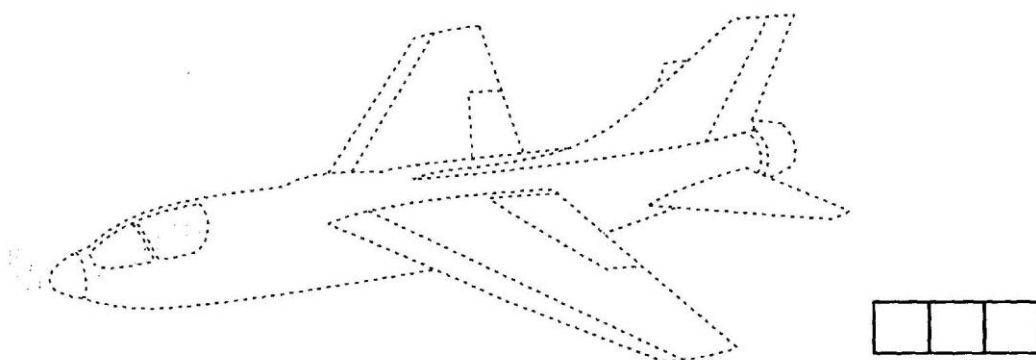

**Задание 3.** Посмотри на изображенные на с. 15—16 предметы. Назови предмет, нарисованный в правом верхнем углу. В нижнем левом углу. Какой предмет находится над танком; под телефоном; справа от свитера?

**Задание 4.** Отхлопай слова и назови слоги со звуком Т или ТЬ. Например; СА-МО-ЛЕТ - слог «лет».

**Задание 5.** Игра «Узнай слово». Я буду называть какой-либо слог, а ты дополни его до целого слова. (Например: слог «лёт» — самолет и т.д.).

**Задание 6.** Подбери и назови предмет к каждому действию: стрелять (танк), вязать (свитер), накрывать (скатерть), звонить (телефон), лететь (самолет), стирать (корыто).

**Задание 7.** Придумай и назови пять слов с твердым согласным звуком Т и пять слов с мягким согласным звуком ТЬ.

**Задание 8.** Обведи рисунки по точкам и раскрась. Вспомни, в какой сказке встречается слово «корыто». Какое корыто было у старухи?

# ЗАНЯТИЕ 9. Звуки С-СЬ. Буква С

**Задание 1.** Рассмотр и назови нарисованные предметы. Что ты знаешь о них?

**Задание 2.** Под картинками нарисованы квадраты. Раскрась один квадрат синим карандашом, а другой зеленым. Какие звуки обозначаем синим цветом? А зеленым?

**Задание 3.** Дай характеристику звуков С—СЬ. В названиях нарисованных предметов «спрятались» эти звуки. Определи, в каких словах слышится звук

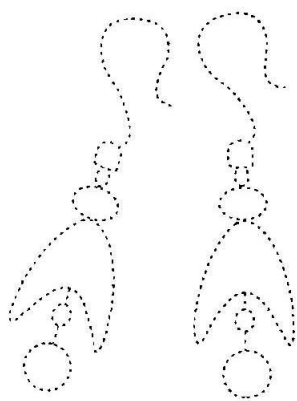

\_\_\_\_\_

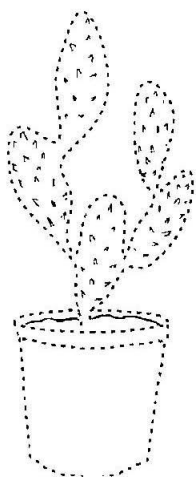

\_\_\_\_\_

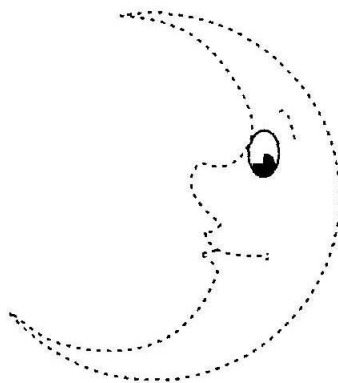

\_\_\_\_\_

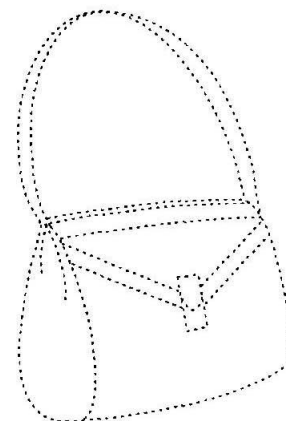

\_\_\_\_\_

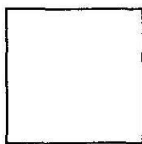

**Задание 4.** Возле каждого предмета нарисована полоска — схема слова. Раздели слова на слоги и покажи это на схеме. Назови слоги со звуком С, со звуком СЬ.

**Задание 5.** Назови слово с твердым согласным звуком С. С мягким согласным звуком СЬ. Обведи рисунки по пунктирным линиям. Раскрась их.

## ЗАНЯТИЕ 10. Звуки З~Зь. Буква З

**Задание 1.** Посмотри и назови нарисованные предметы. Дай характеристику звукам З—Зь.

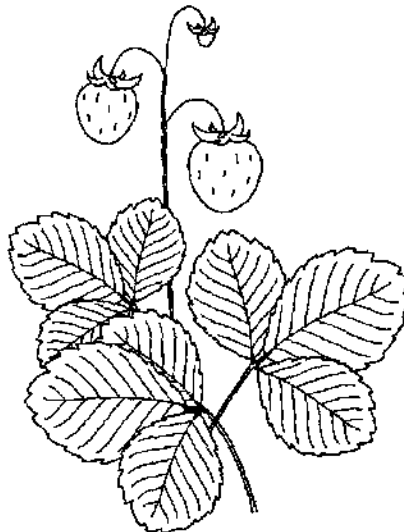
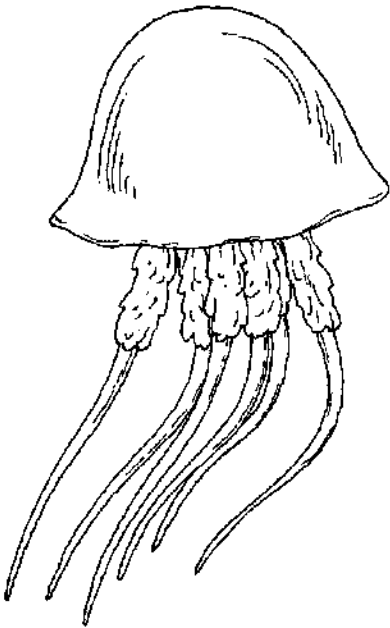
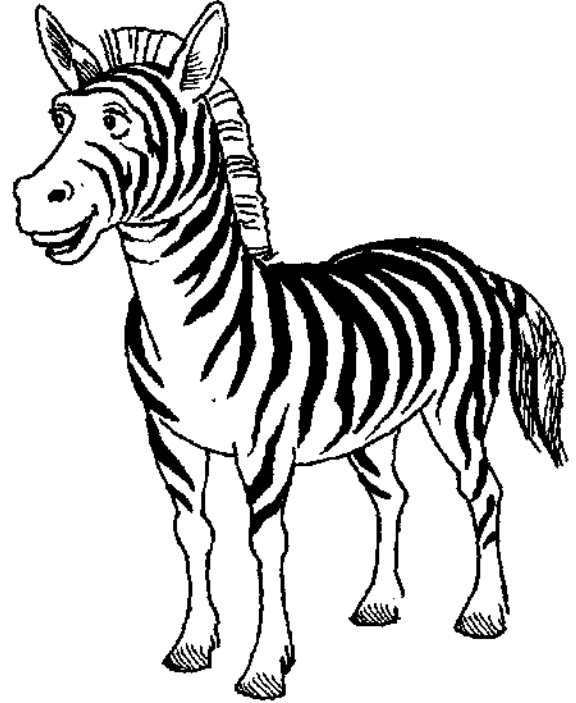
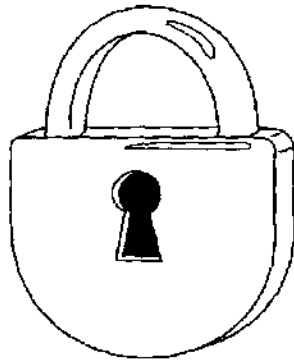

**Задание 2.** Рассмотрите домики. У домиков 1, 3, 5 раскрасьте крыши синим карандашом; у домиков 2, 4, 6 — зеленым карандашом.

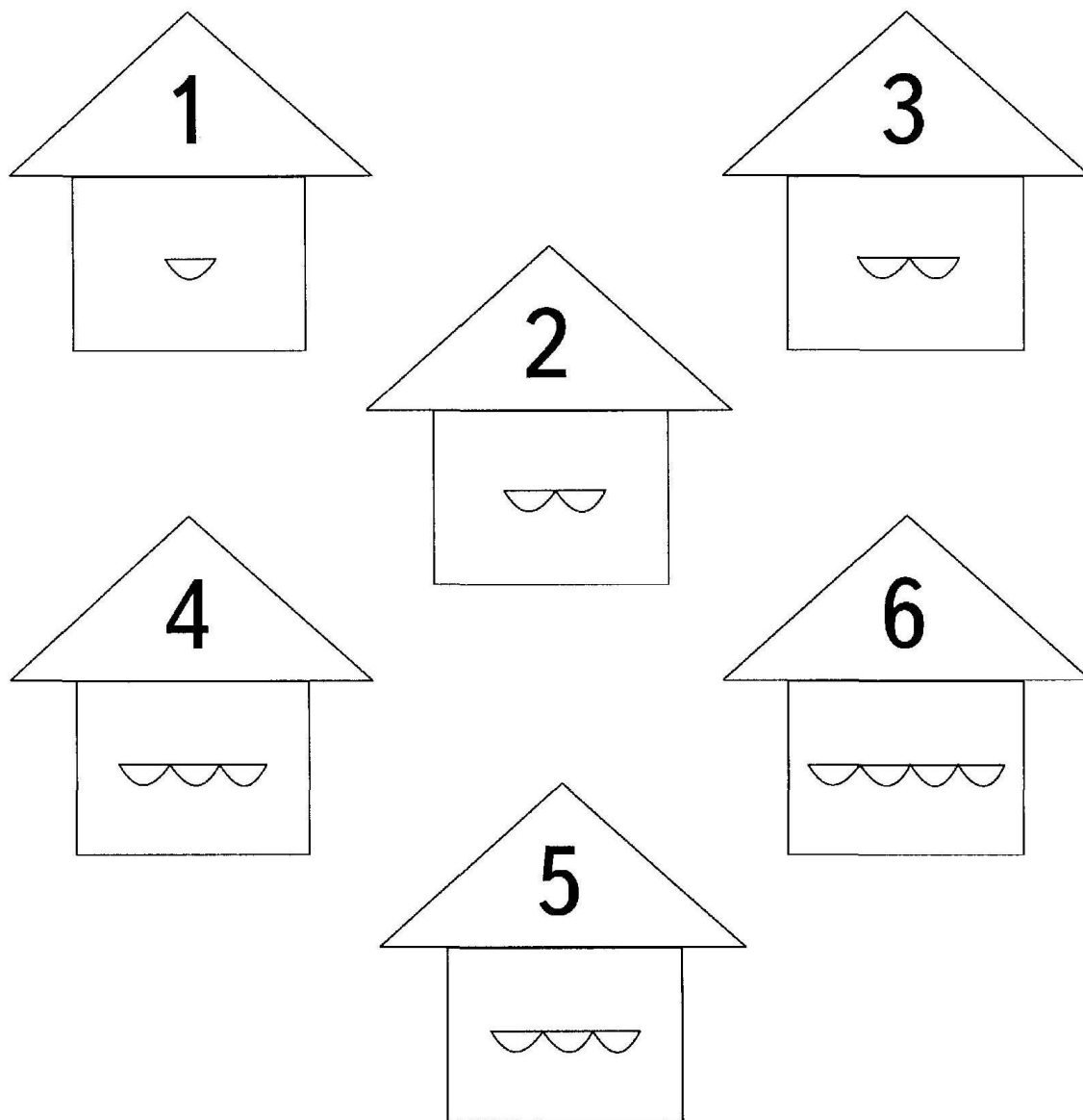

**Задание 3.** Рассели все слова-картинки в соответствующие домики (проведи линии-дорожки). Например, в слове КОРЗИНА слышится звук ЗЬ. Это мягкий согласный звук. В этом слове три слога, значит поселим слово в домик с зеленой крышей — под номером 4.

**Задание 4.** Раскрасьте эти рисунки. Придумай историю со словами зонт, корзина, земляника.

# ЗАНЯТИЕ 11. Звуки М-Мь. Буква М

**Задание 1.** Посмотри на рисунки. Назови предметы, нарисованные в верхней строке, в нижней строке, в средней строке. Какой согласный звук есть в каждом из названных слов? Обведи букву М по пунктиру.

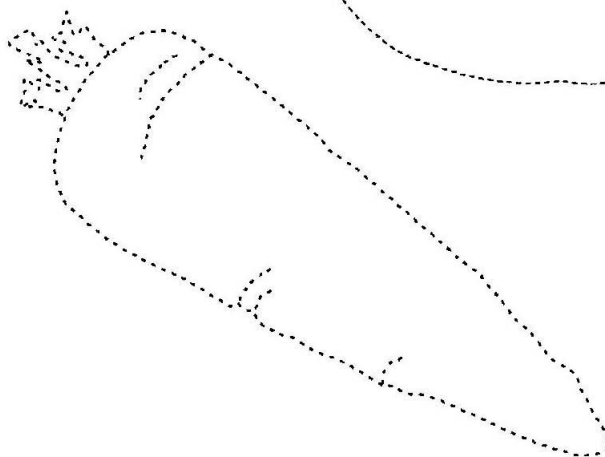
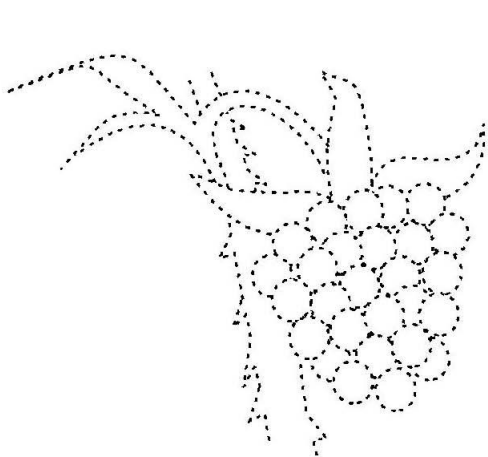
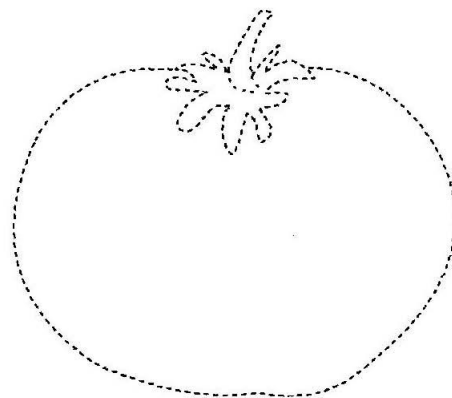
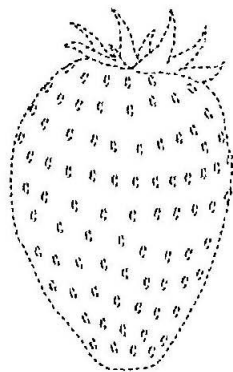
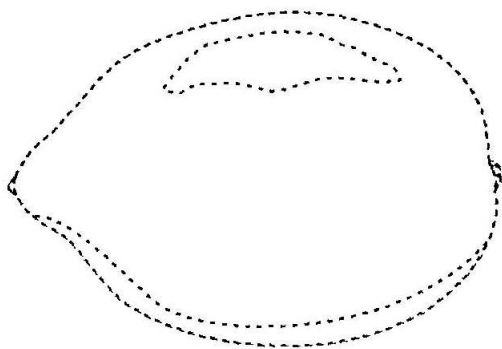
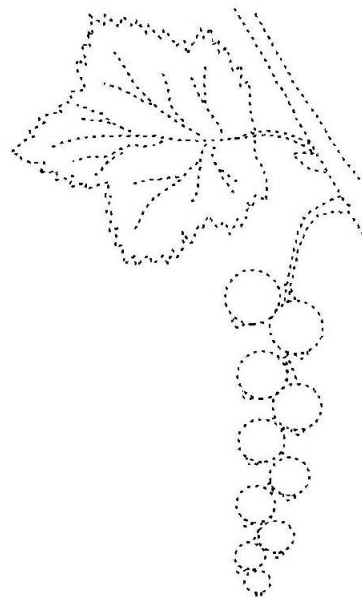
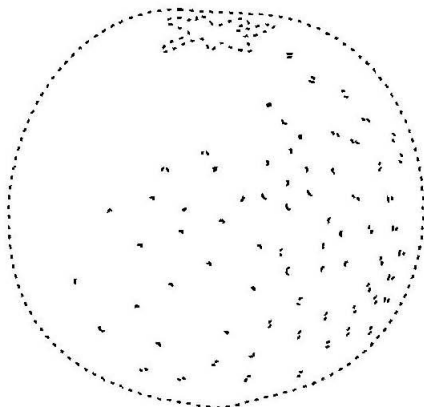
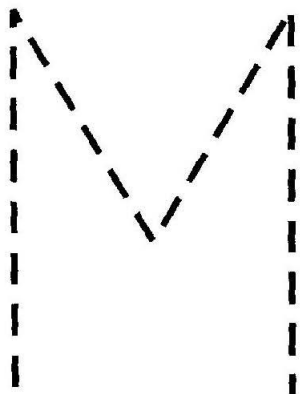

**Задание 2.** Дорисуй недостающие элементы буквы М,

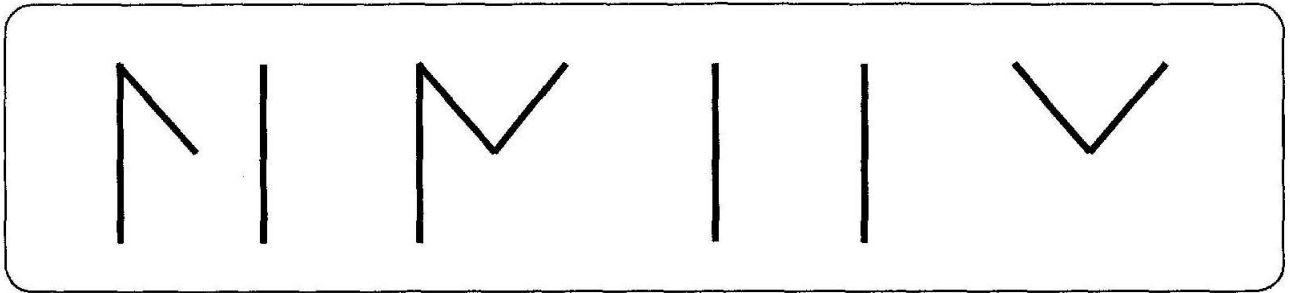

20 предметы.

**Задание 4.** Посмотри на картинки. Это девочка Маша и мальчик Митя. Назови первые звуки в их именах. Дай характеристику звукам М, Мь. Назови нарисованные на с. 20 предметы, в названиях которых слышится твердый согласный звук М. Кого из детей — Машу или Митю — мы ими угостим? Почему? А чем угостим Митю? Почему?

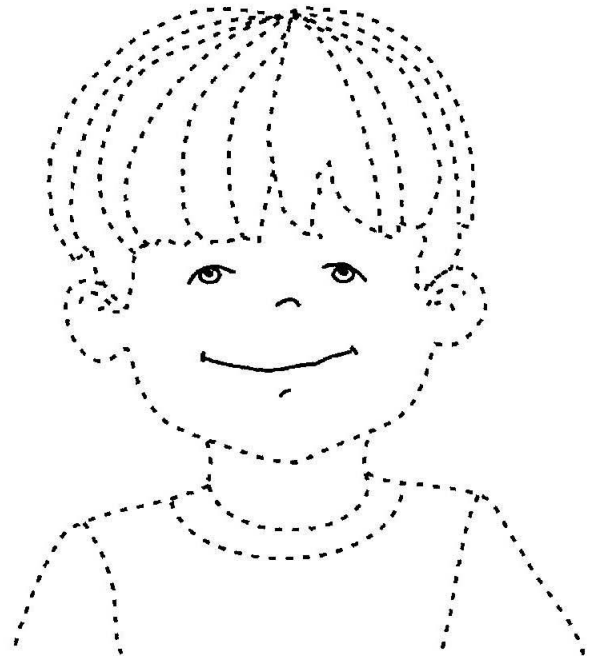
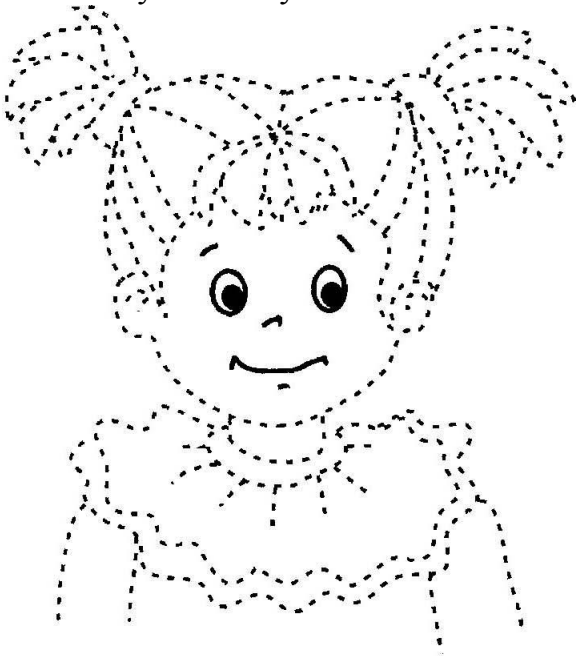

**Задание 5.** Проведи синие линии-дорожки от Маши к предметам, в названиях которых слышится твердый согласный звук М.

**Задание 6.** Раздели слова на слоги. Назови из каждого слова слог со звуком М или Мь. Например: ма-ли-на, слог МА.



# ЗАНЯТИЕ 1 2. Звуки Н-НЬ. Буква Н

Задание 1. Посмотри внимательно на две тарелки. Скажи, что лежит на тарелке, расположенной слева? Посмотри, что лежит на тарелке, расположенной справа? Сравни предметы на тарелках и скажи, чем они отличаются? Чем они похожи?

Задание 2. Как можно назвать одним словом эти предметы? Подумай и скажи, какой сок получают из этих фруктов и ягод?

З:

--	--

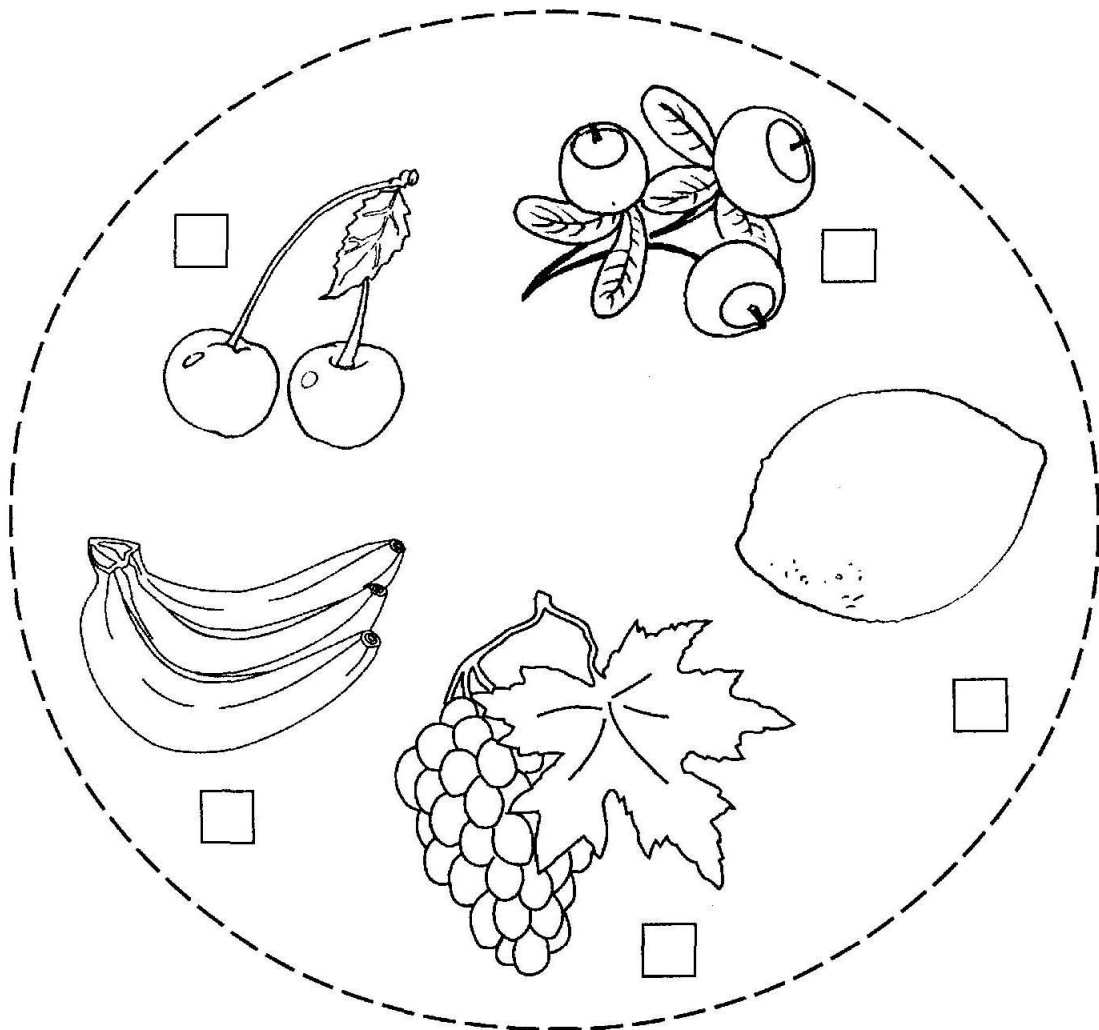

**Задание 4.** Посмотри, возле каждого предмета нарисован маленький квадратик. Закрась его синим или зеленым цветом — в зависимости от того, какой звук в слове: Н или НЬ. (Твердый согласный звук Н — синим цветом, мягкий согласный звук НЬ — зеленым цветом.)

**Задание 5.** Дай характеристику звуков Н — НЬ. Справа и слева на листе нарисованы схемы слов. Сколько в них слогов?

**Задание 6.** Отхлопай слова, (названия фруктов и ягод) и подбери нужную схему к каждому слову. Соедини предмет и соответствующую схему линией-дорожкой.

**Задание 7.** Обведи тарелки по пунктирным линиям и раскрась рисунки.

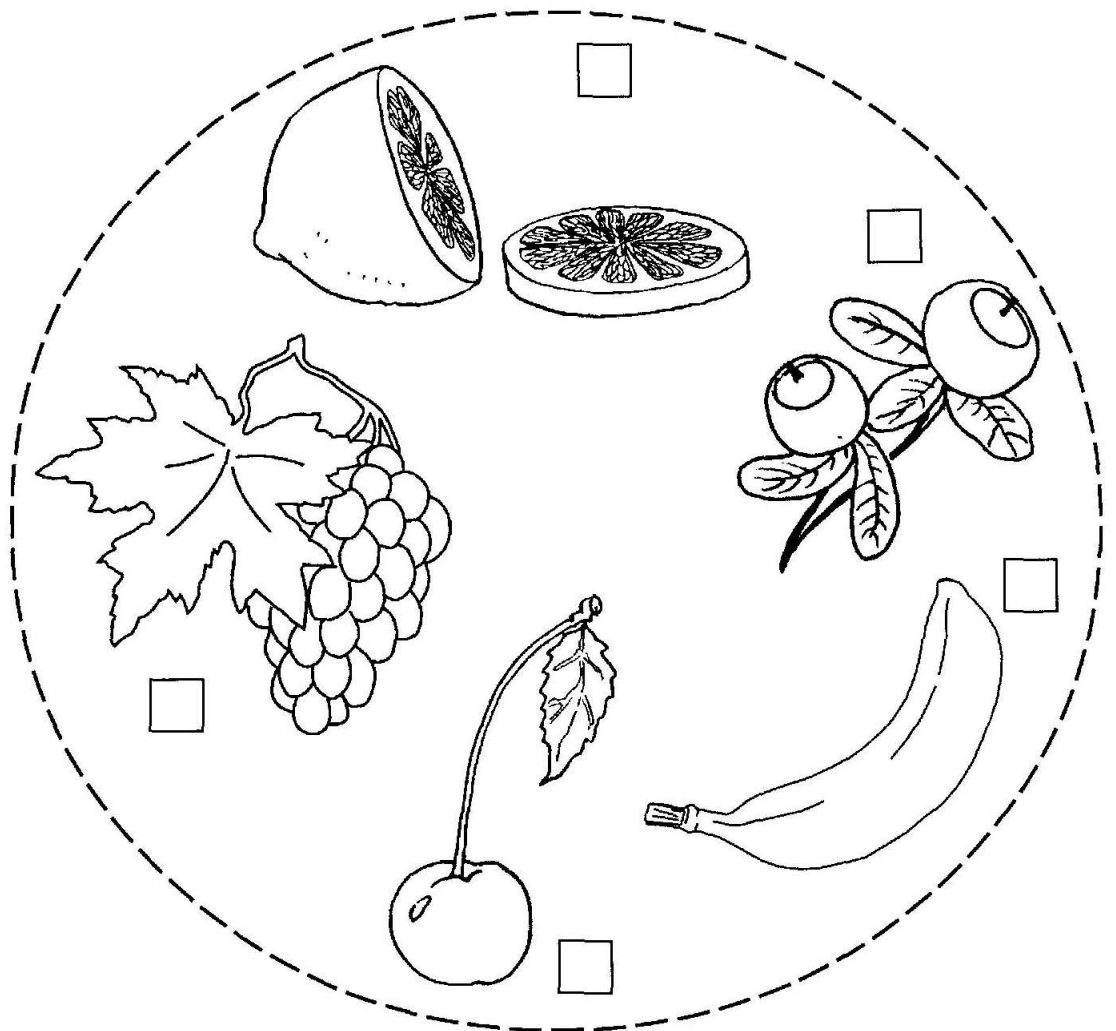

# ЗАНЯТИЕ 13. Глухие и звонкие звуки

Задание 1. Рассмотрите и назовите картинки. Эти предметы издаются разными звуками: громкими и тихими. Если предмет на картинке издает громкий звук, нарисуйте в пустом квадратике рядом с картинкой колокольчик (звонкий звук). Если — тихий звук, — обведите квадратик карандашом по контуру (глухой звук). Какие еще окружающие нас предметы (явления природы) звучат громко, звонко? А какие тихо, глухо?

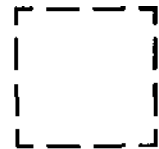
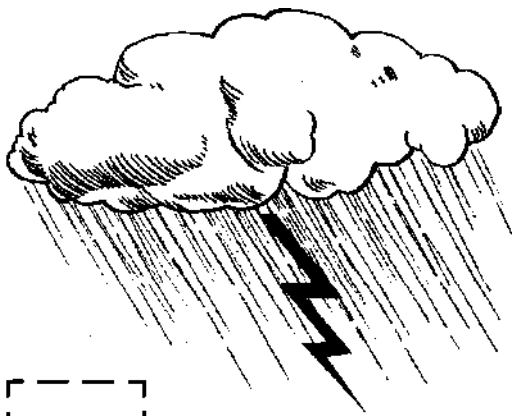

**Задание 2.** Игра «В лесу». Мы оказались в лесу. Посмотри и скажи, кого ты видишь в лесу? В какие группы можно объединить предметы? Кто кукует? А кто жужжит? Что делает волк? Покажи и скажи, кто из животных находится близко от нас, а кто далеко. Подумай и скажи, чей голос будет звучать громче, а чей тише и почему? Послушай и покажи кукушку, которую я озвучу. (Логопед произносит сочетание «КУ-КУ!» поочередно: то громким, то тихим голосом. Ребенок показывает на соответствующую картинку — кукушку, расположенную близко или далеко).



# ЗАНЯТИЕ 14. Звуки и буквы Б-П

**Задание 1.** Назови нарисованные предметы. Назови предмет справа от балки; над почками; слева от бочек; под палкой; справа от Пани; слева от бани; под башней; над пашней. Назови похожие по звучанию слова. Соедини их цветными линиями-дорожками. Похожи ли предметы, которые ты соединил парами? Какими звуками отличаются эти слова? Что ты знаешь об этих звуках? Если в названии картинки звонкий звук Б, печатай в квадратике букву Б, а если звук П, — букву П.

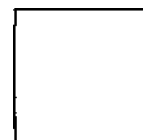
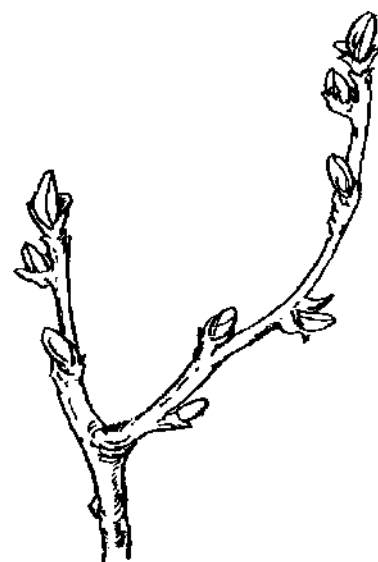
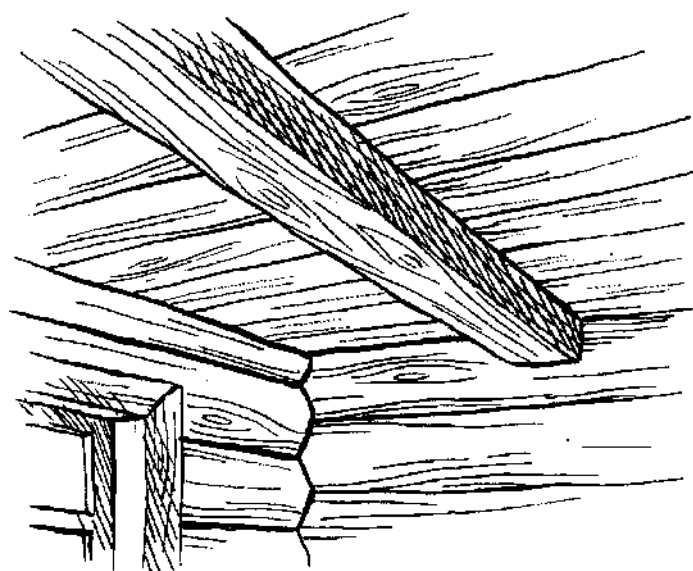
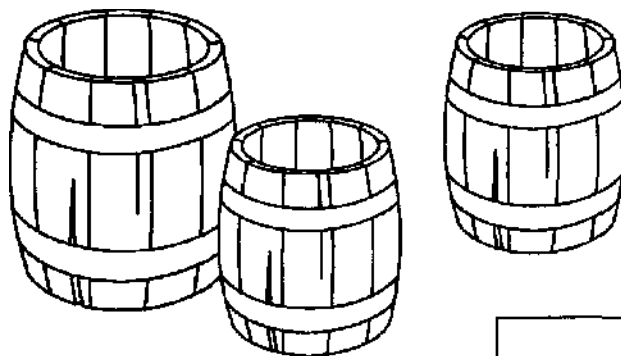

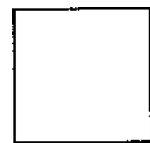
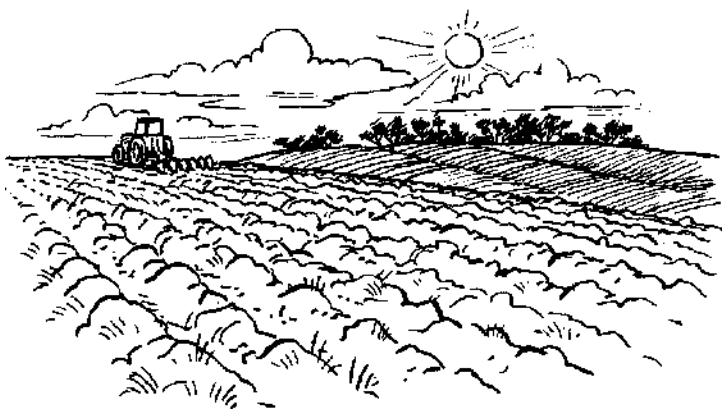
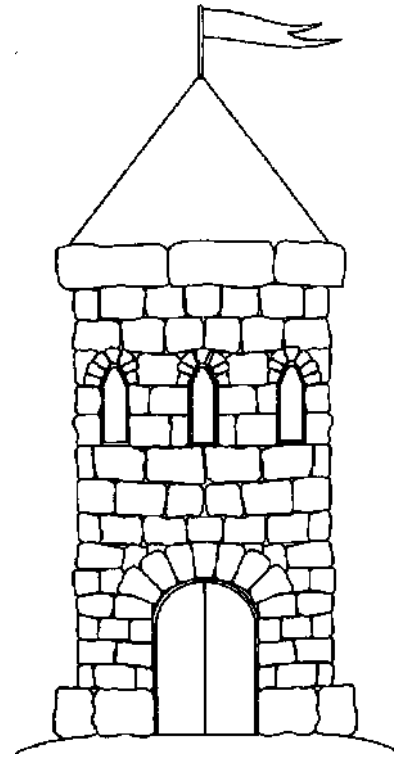
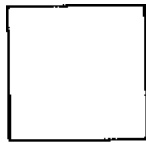

**Задание 2.** Раздели название каждой картинки на слоги. Назови слоги со звуками Б, П.

**Задание 3.** Раскрась картинки.

# ЗАНЯТИЕ 15. Звуки и буквы Д-Т

**Задание 1.** С каких звуков начинаются имена детей Таня и Даня? Что ты знаешь об этих звуках? Объясни, почему у мальчика в руках карточка с изображением колокольчика, а у девочки — без колокольчика?

**Задание 2.** Назови картинки. Определи первый звук в каждом слове. Как ты думаешь, какие картинки нравятся Тане? А какие Дане? Почему? Соедини линиями-дорожками ребят и их картинки.

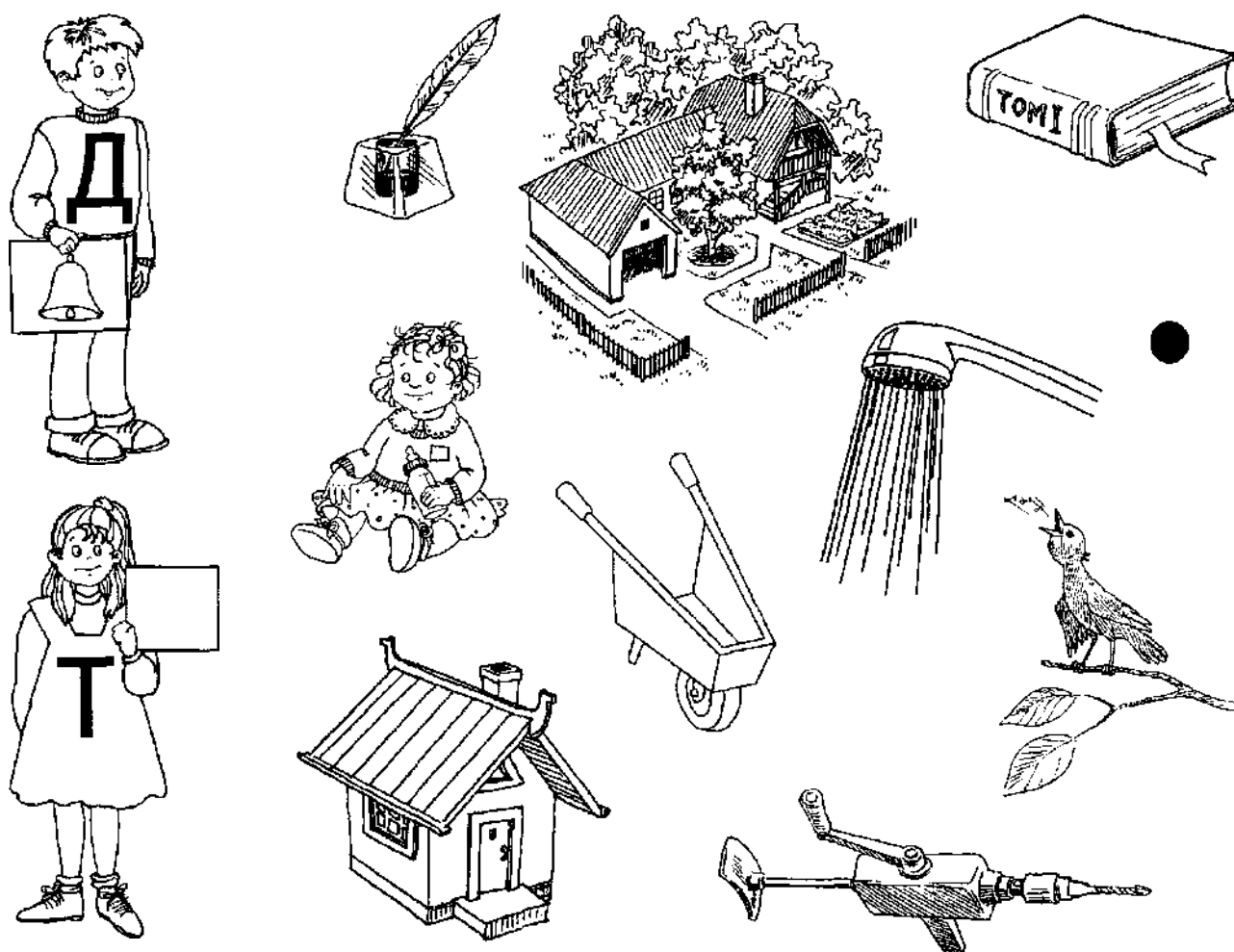

**Задание 3.** Найди картинку, название которой я назову по звукам Т, О, М. Заменяй глухой звук Т на его звонкую пару Д, какое получится слово? Найди эту картинку. Раскрась эту пару картинок одним цветом. (Аналогичная работа проводится с другими парами слов.) Назови слова парами. Какими звуками они отличаются? Что ещё меняется, если заменить звук Т на звук Д (и наоборот) в каждом слове? (Значение слова.)



**Задание 4.** Продолжи ряды: дорисуй звуки-символы, соблюдая закономерность. Выбери любую пару картинок со звуками Т—Д. Озвучь ряды квадратиков. Например, по первому ряду символов с парой слов дом — том: дом — дом — том, дом — дом — том и т.д.

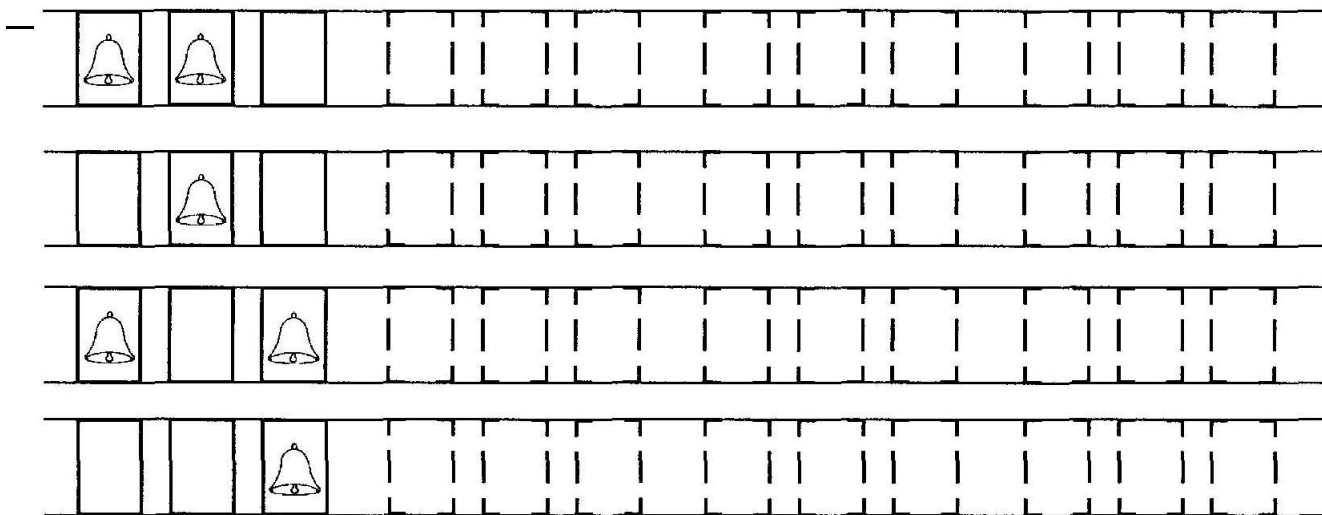

**Задание 5.** Игра «Незнайкины картинки». Послушай предложения, которые составил Незнайка. Найди ошибки. Составь правильные предложения. Назови похожие слова в предложениях. Какими звуками отличаются эти слова?

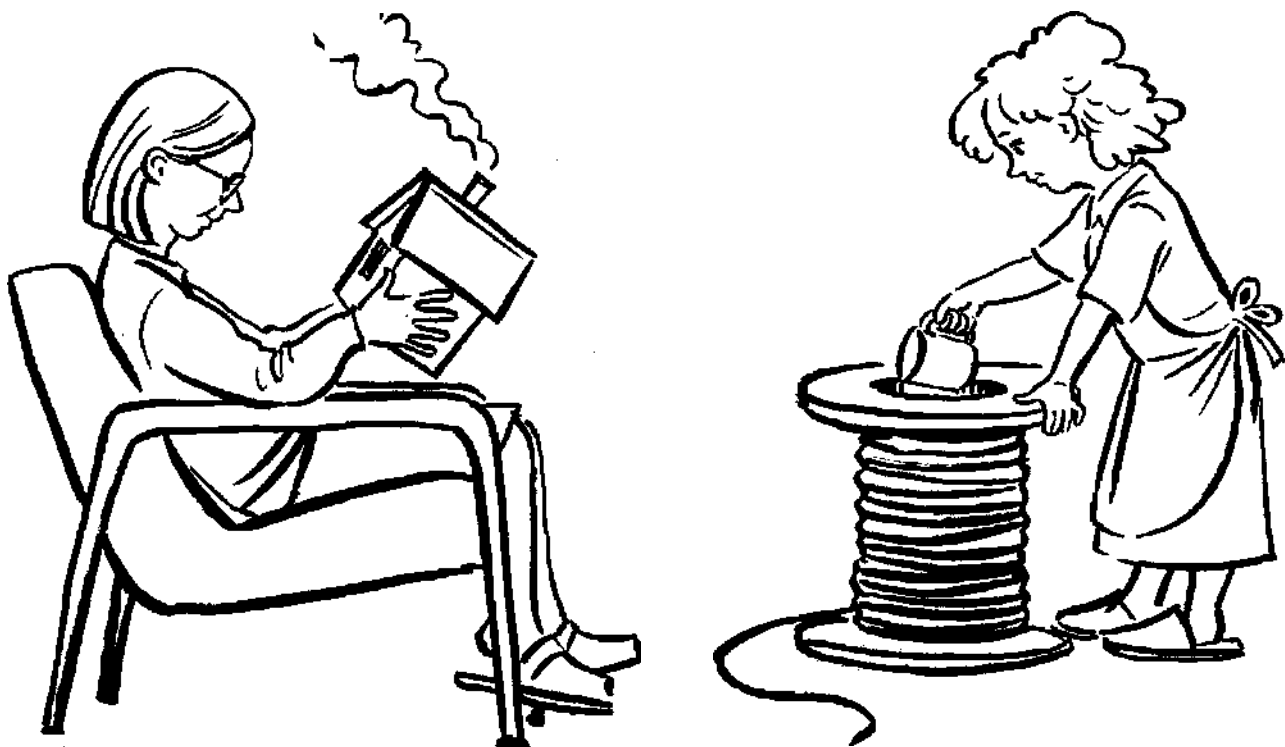

По реке плывут *плоды*. Зреют  
на ветвях *плоты*. Воду  
черпай из *катушки*. Нитки  
сматывай с *кадушки*. Я читаю  
толстый *дом*. Архитектор  
чертит *том*.

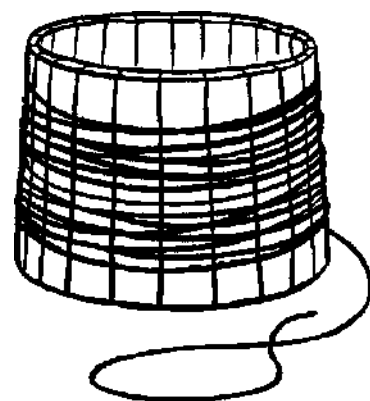
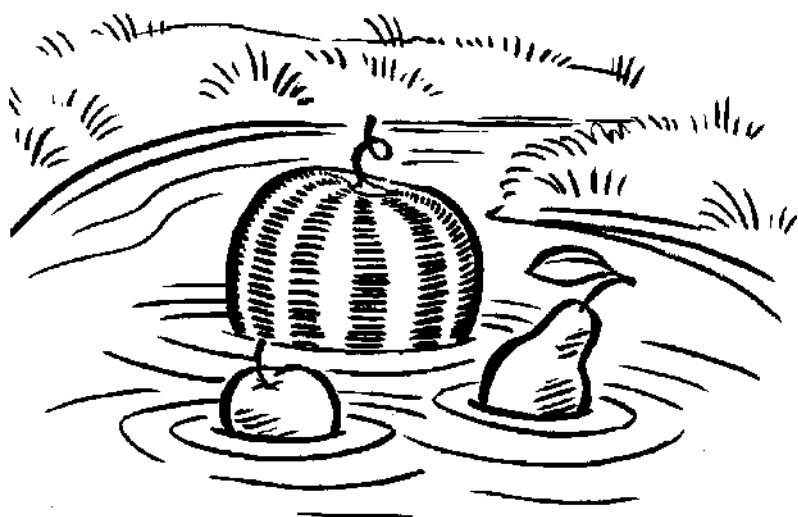
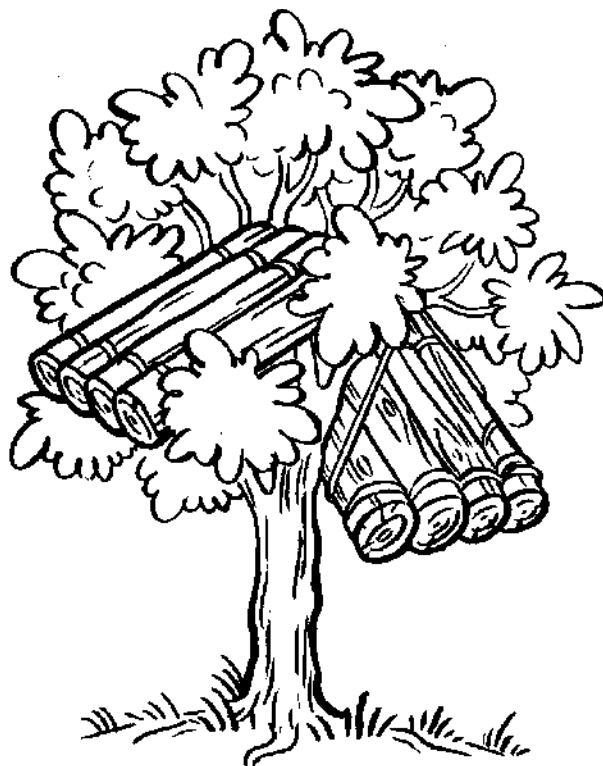

# ЗАНЯТИЕ 1 6. Звуки и буквы В-Ф

**Задание 1.** Рассмотрите коврик слева. Из каких геометрических фигур он состоит? Посчитай, сколько треугольников, четырёхугольников.

**Задание 2.** Назови на левом коврике сначала картинки, в названии которых слышится звук В (*сова, Ваня, гривы*), а затем картинки, в названии которых слышится звук Ф (*софа, Фаня, грифы*). Чем звуки В—Ф похожи, а чем отличаются?

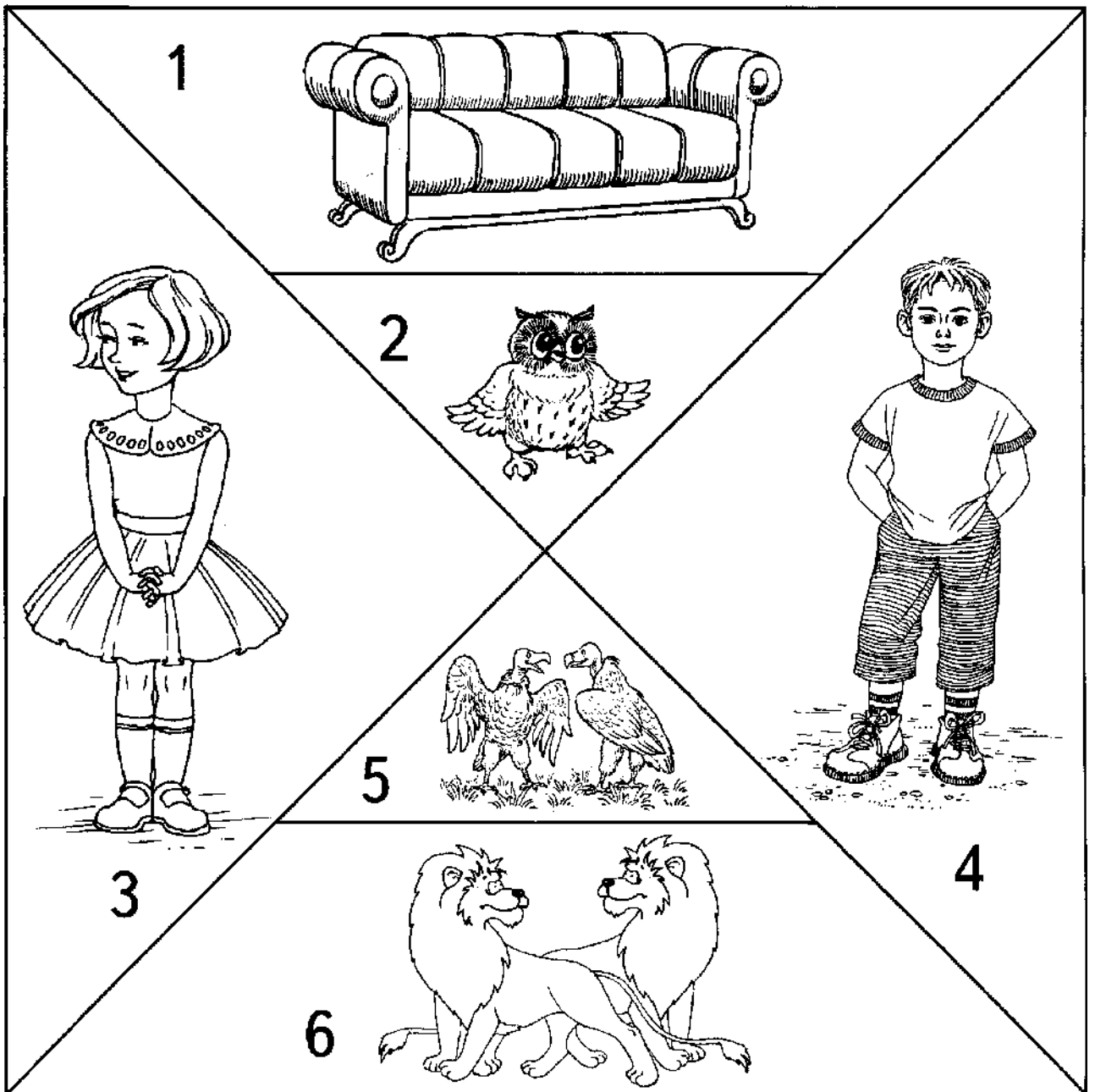

**Задание 3.** Назови, под какими номерами нарисованы предметы на коврике слева.

Например: *Под номером один нарисовано СОФА...*

**Задание 4.** Назови нарисованные на коврике справа предметы. Соедини линиями подходящие картинки левого и правого коврика. Обозначь картинки правого коврика соответствующими цифрами. Например: грифы живут в горах — цифра 5, софа и стул — мебель, цифра 1.

**Задание 5.** Игра «Подбери пару». Посмотри на левый коврик и найди пары похожих по звучанию слов. Какими звуками эти слова отличаются? Раскрась одинаковым цветом геометрические фигуры, в которых нарисованы эти предметы.

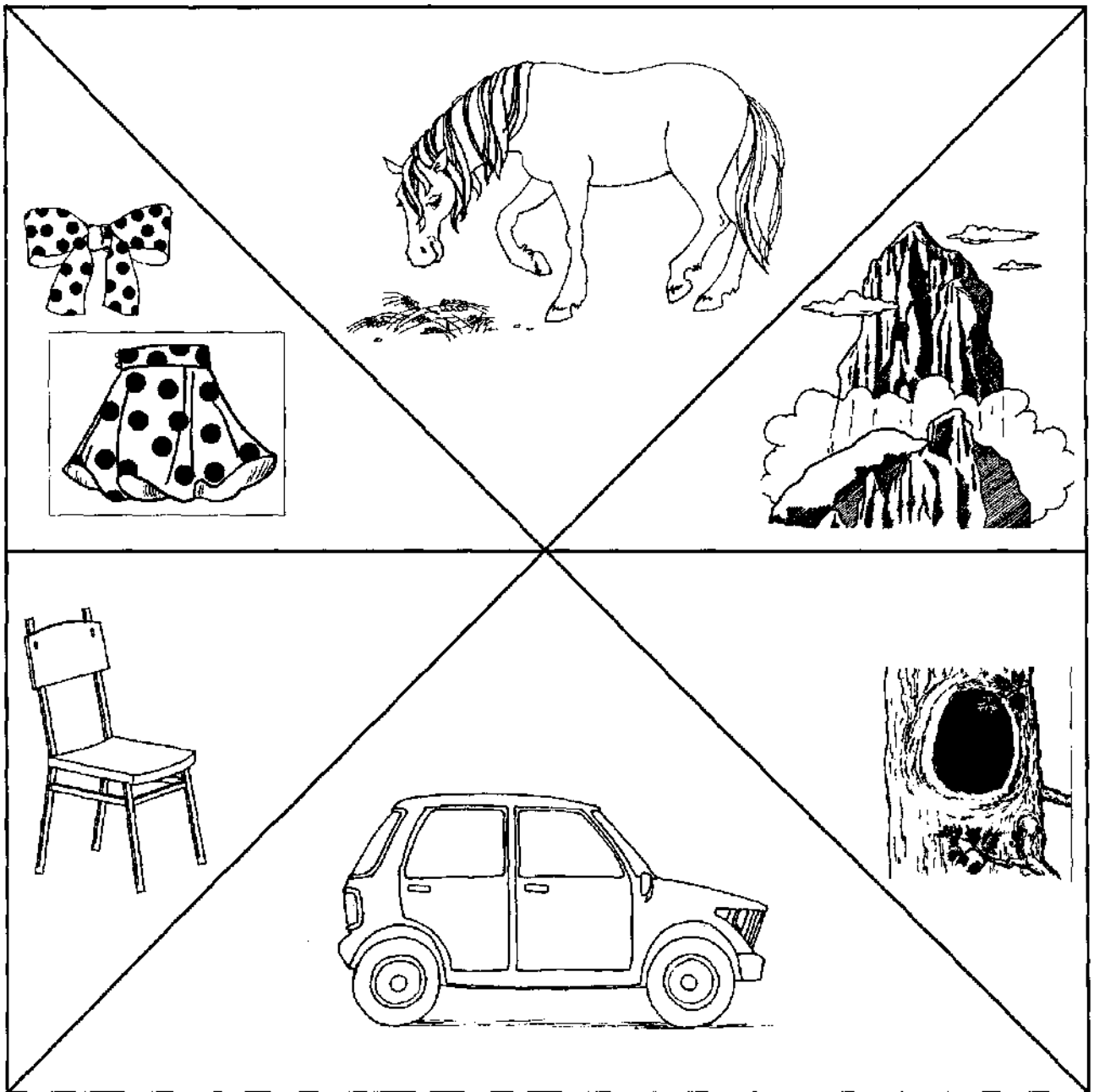

# ЗАНЯТИЕ 17. Звуки и буквы К-Г

**Задание 1.** Выбери и назови картинки, в названиях которых слышится звонкий согласный звук Г. Проговори эти слова, выделяя звук Г. Назови его место в каждом слове. Как ты думаешь, в какой домик поселим эти картинки: со звоном или без звонка? Почему? С какого звука начинаются названия оставшихся картинок? Чем он отличается от звука Г? В каком домике будут жить эти картинки? Почему? Проведи линии-дорожки от картинок к нужным домикам.

**Задание 2.** Назови слова, похожие по звучанию. Какими звуками они отличаются?

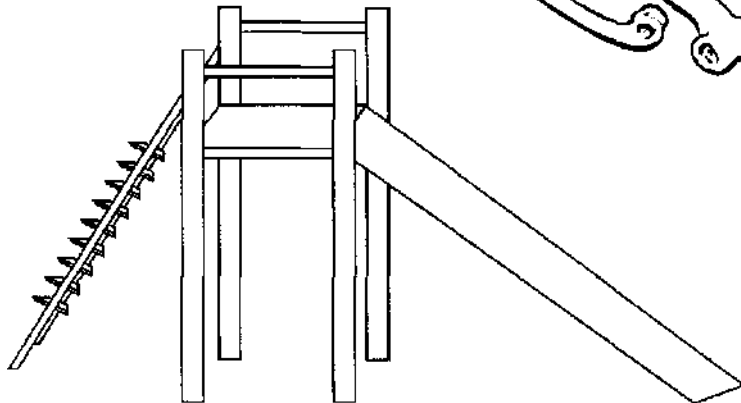
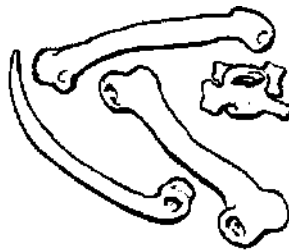

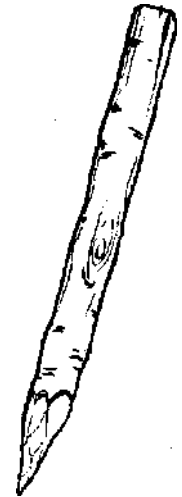
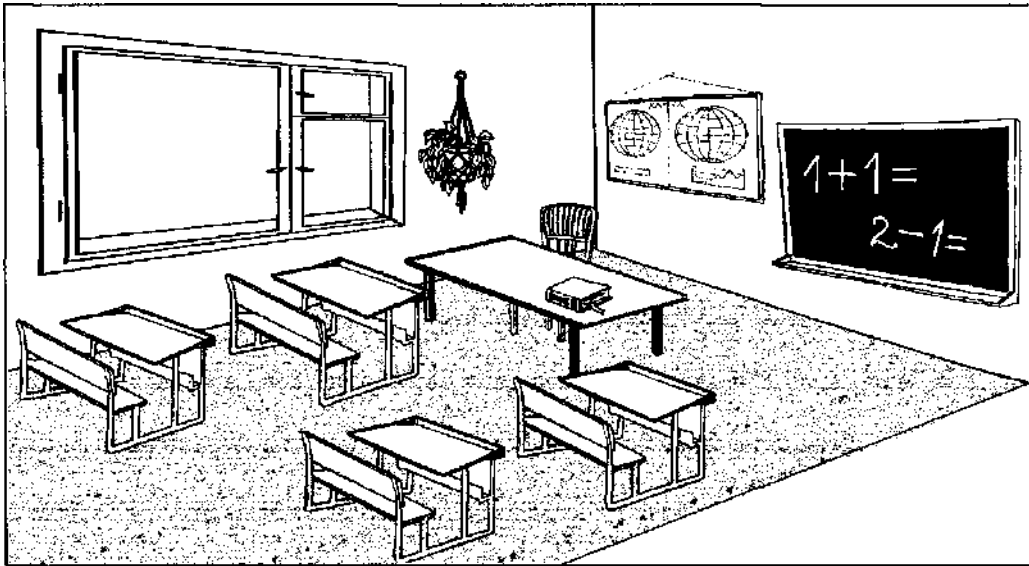
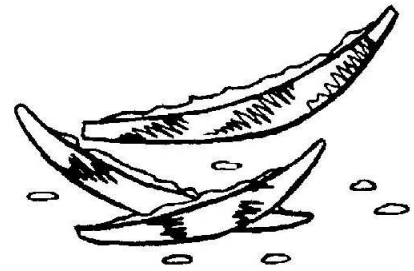
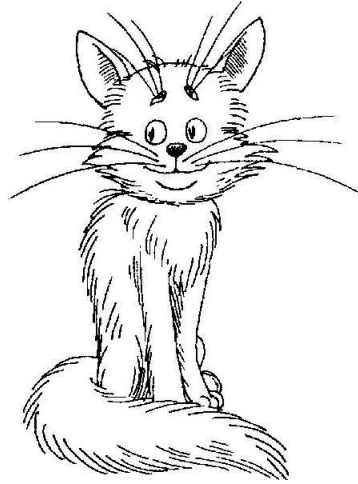
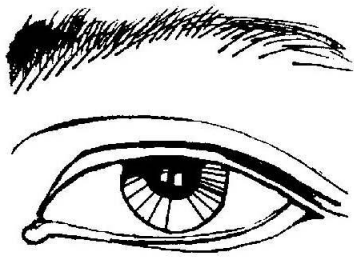
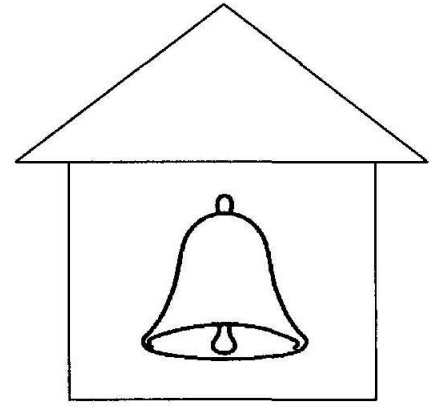
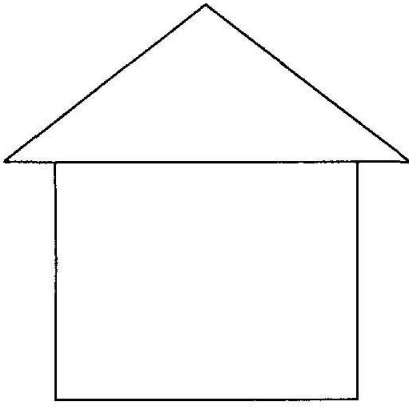

**Задание 3.** На строчках внизу страницы напечатай по порядку первые буквы слов: Клаша, Глаша, голос, колос, Галина, калина, крот, грот, конка, гонка. Какие слова со звуками К — Г ты запомнил?

--	--	--	--	--	--	--	--	--	--

# ЗАНЯТИЕ 18. Звуки и буквы Ш-Ж

**Задание 1.** В левом столбике нарисованы картинки: шар, жар, Луша, лужа, нашивка, наживка. Назови картинки, нарисованные в правом столбике. Соедини дорожками подходящие по смыслу картинки из левого и правого столбиков. Объясни свой выбор.

**Задание 2.** Если услышишь в слове звонкий согласный звук Ж, обведи квадратик и нарисуй в нем колокольчик. Если услышишь глухой согласный звук Ш, просто обведи квадратик. Возле каких картинок ты не обводил квадратики? Назови слова со звуком Ж. Со звуком Ш.

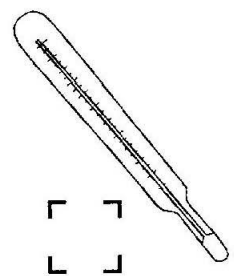
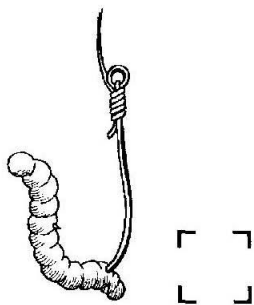
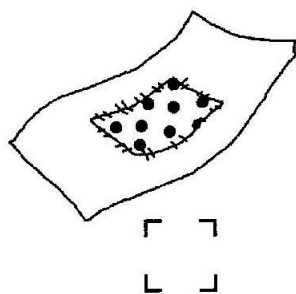
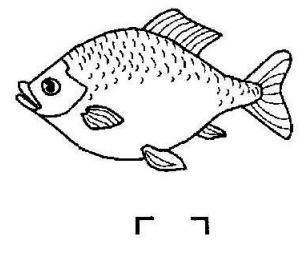
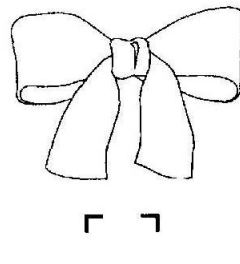
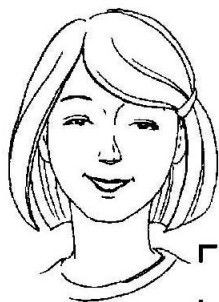
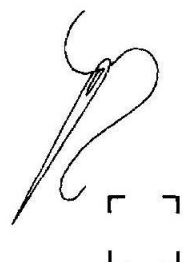
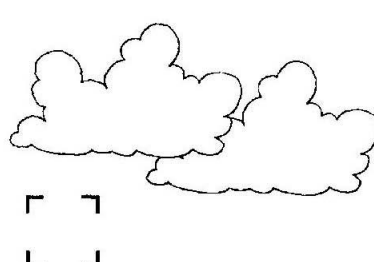
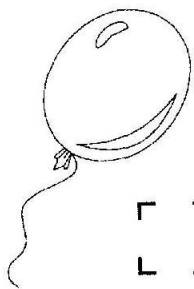

**Задание 3.** Послушай, какое слово я загадала: Л, У, Ш, А. Найди картинку и соедини ее линией-дорожкой с подходящей схемой. Какой звук слышится в слове «Луша»: Ш или Ж? Впиши букву в нужный квадратик схемы. Подбери схемы к картинкам и напечатай букву Ж или Ш в соответствующих квадратиках схем.

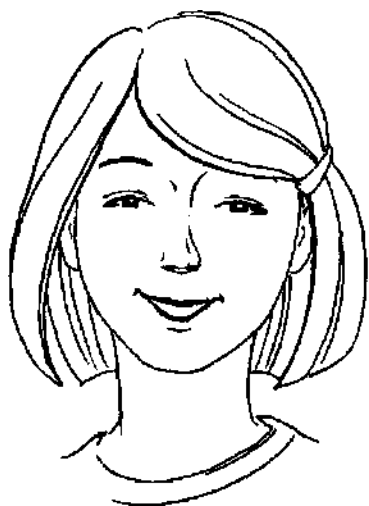

--	--	--	--



--	--	--	--

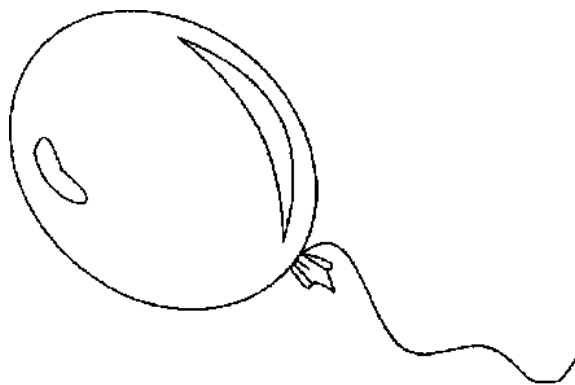

--	--	--



--	--	--



# ЗАНЯТИЕ 19. Звуки и буквы С-З

**Задание 1.** Послушай и покажи предметы, которые я назову: суп, заяц, лиса, коза, зуб, сайка, Лизонька, коса. Игра «Найди пару». Назови похожие по звучанию слова. Соедини каждую пару предметов линией. Назови первую пару слов. Что обозначают эти слова? Какими звуками они отличаются? (Аналогично ~ с другими парами слов.) Что ты замечаешь?

1. Goat: 5 boxes

2. Mushroom: 5 boxes

3. Fox: 5 boxes

4. Tooth: 8 boxes

5. Soup: 3 boxes

6. Girl with braid: 3 boxes

7. Rabbit: 4 boxes

8. Girl with bow: 7 boxes

9. Rabbit: 7 boxes

10. Girl with braid: 7 boxes

**Задание 2.** Определи, где в каждом слове находятся звуки **З** — **С**. Впиши в нужный квадратик букву **З** или **С**. Обведи и раскрась эти рисунки.

**Задание 3.** Соедини разноцветными линиями-дорожками предметы со с. 18— 19, подходящие друг другу по смыслу. (Например: суп — ложка, зуб — щётка зубная).

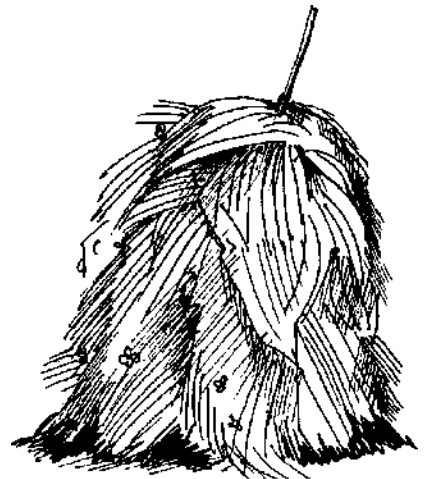
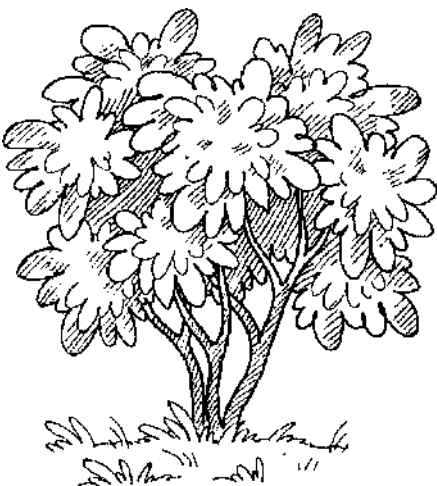
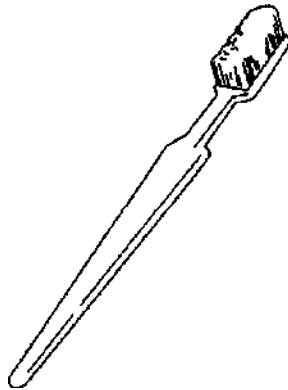
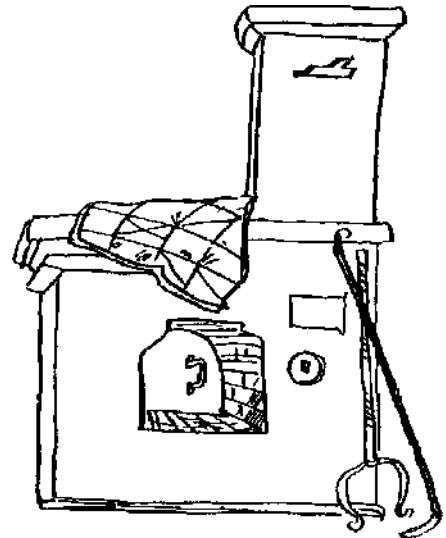
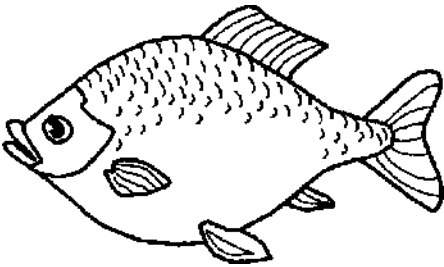
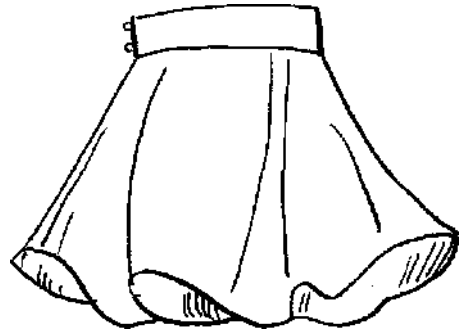
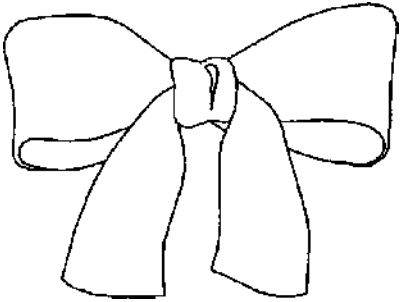

## Приложение. Игры на любую пару звуков по глухости-звонкости

**Игра 1. «Звуковые кнопки».** Рассмотрите и озвучьте кнопки: поочередно нажимая пальчиками на нарисованные кнопки, произнесите звонкий звук, если на кнопке нарисован колокольчик, и глухой звук, если кнопка без колокольчика. Сначала выполняйте упражнение, начиная нажимать на кнопки с большого пальца; затем — начиная с мизинца.

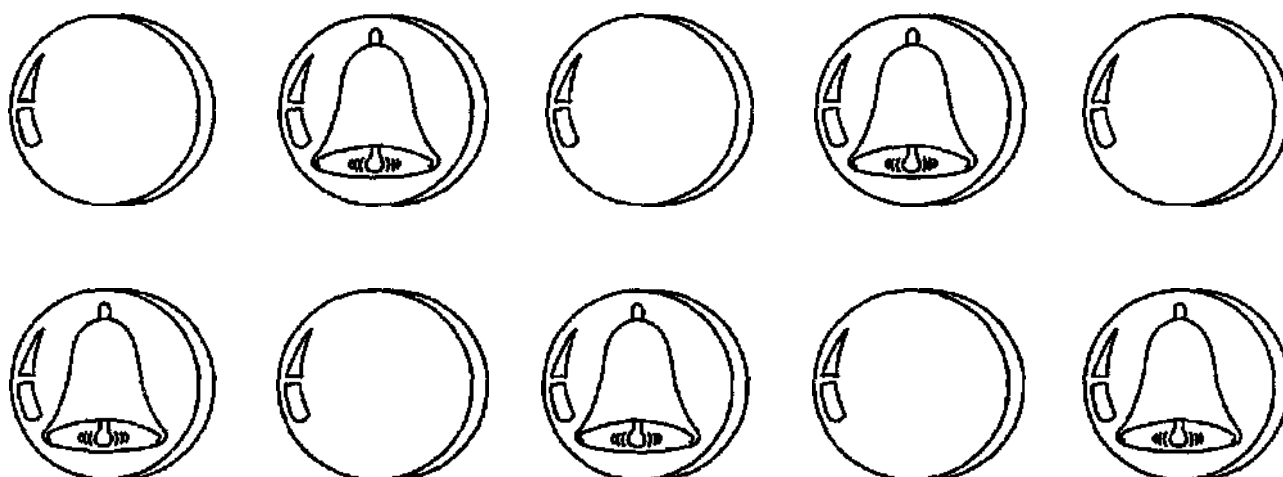

**Игра 2. «Продолжи ряд».** С помощью карандаша продолжите ряд символов, соблюдая закономерность, а затем озвучьте его с помощью любой пары глухих и звонких звуков.

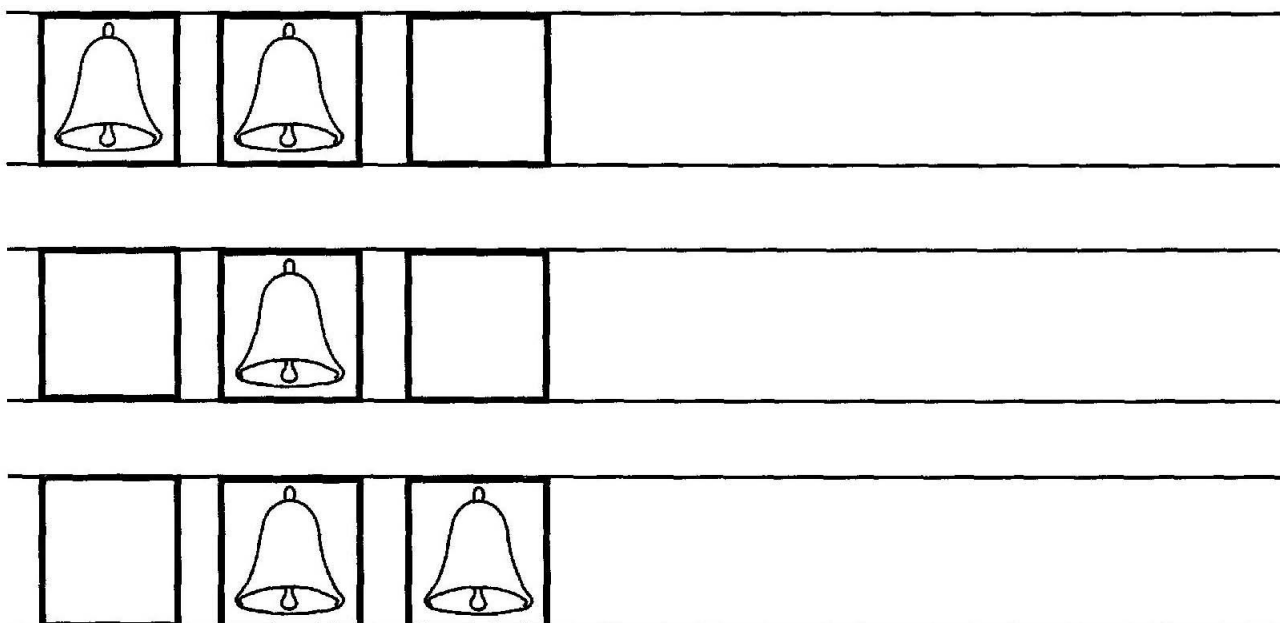

**Игра 3. «Звучащие домики».** Повтори звонкие и глухие звуки (любую пару). Нарисованные домики помогут не ошибиться. Теперь озвучь домики, а взрослый пусть отгадает, какие из домиков ты озвучиваешь.

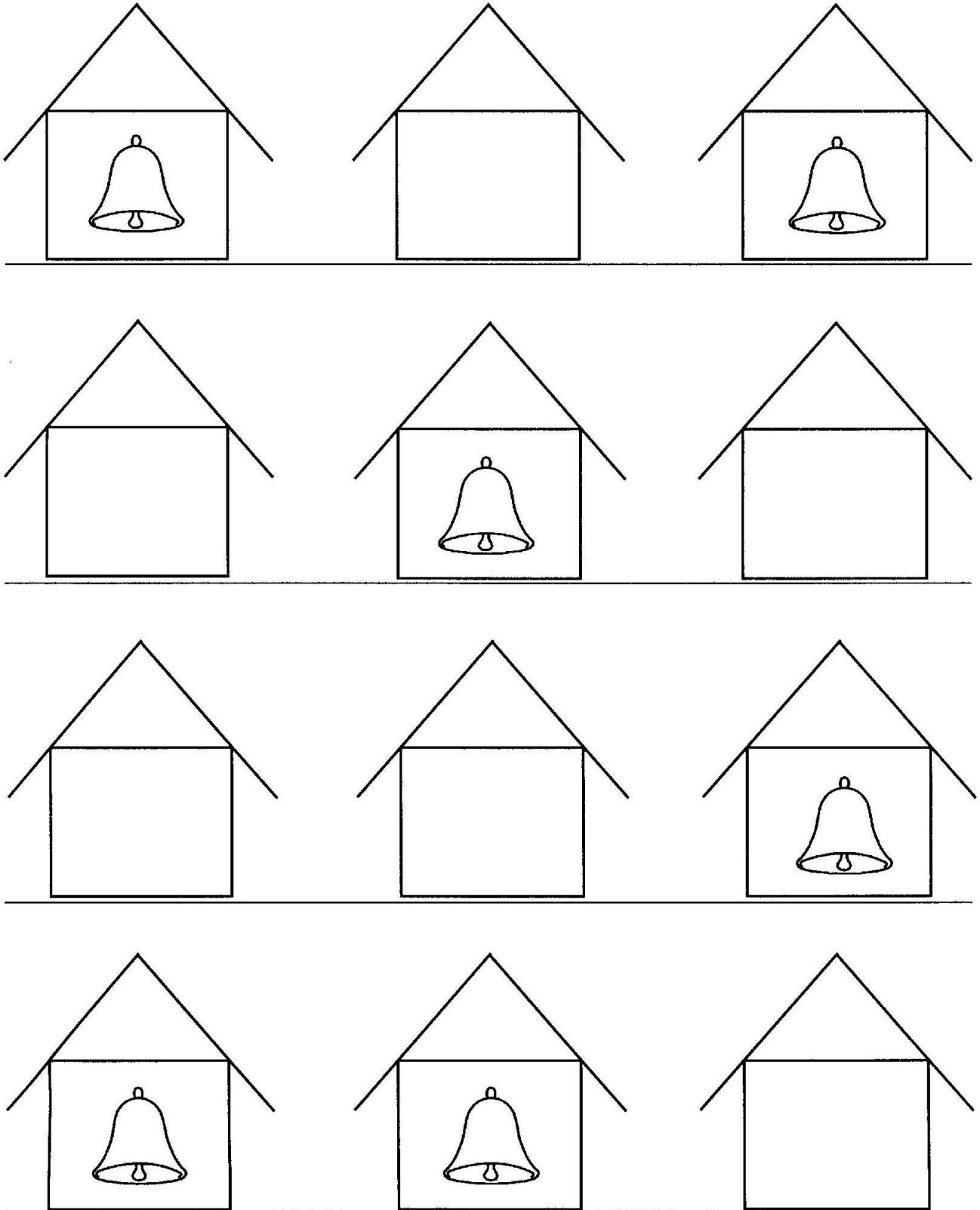

Игра 4. «В гости к гласному звуку». Раскрась пустой квадратик справа красным цветом. Какой это будет звук? Помоги мальчику и девочке пройти к гласному звуку. У мальчика в руках карточка со звонким звуком, который слышится в начале его имени. (*Боря.*) Какой это звук? (*Б.*) А у девочки карточка со звуком, с которого начинается её имя. (*Поля.*) Какой это звук? (*П.*)

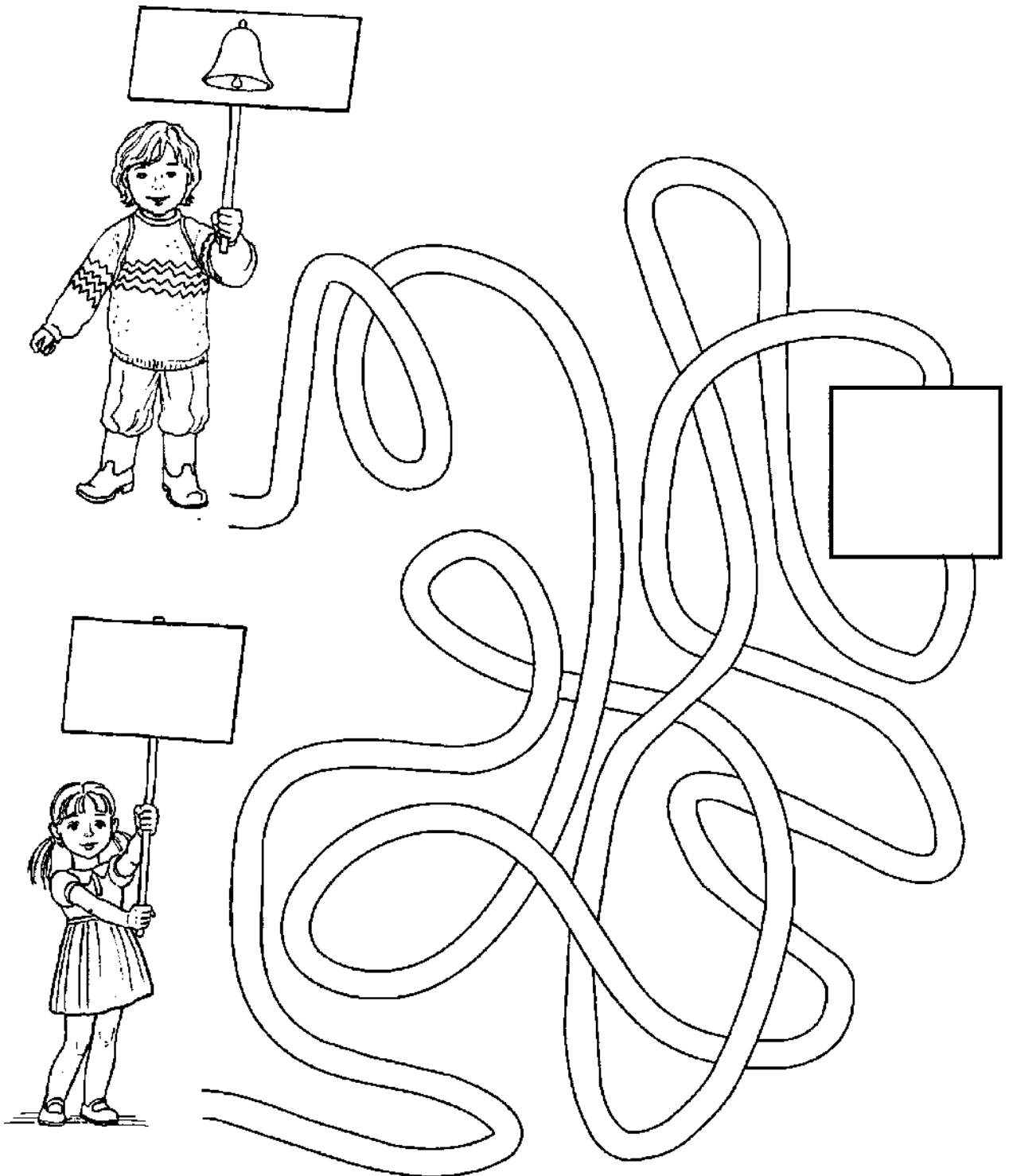

**Игра 5. Игра «Все наоборот».** Заменяй в каждой паре слогов, расположенных слева, звонкий звук на глухой и наоборот. Зарисуй символ замененного звука в пустом квадратике справа. Прочитай получившиеся пары слогов.

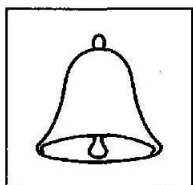

А

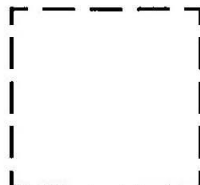

А

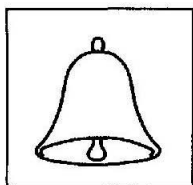

У

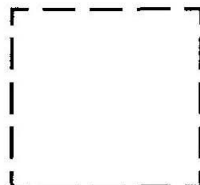

У

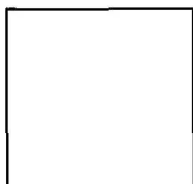

Ы

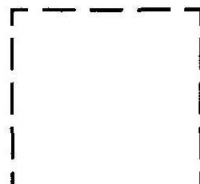

Ы



О

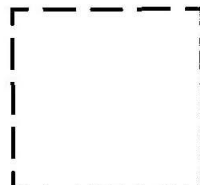

О

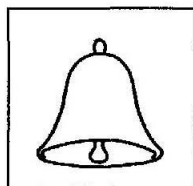

Э

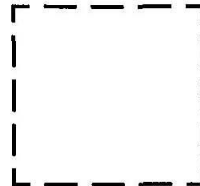

Э



И

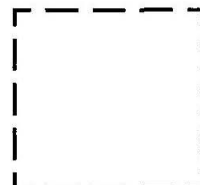

И

***Миронова Наталья Михайловна***

# **РАЗВИВАЕМ ФОНЕМАТИЧЕСКОЕ ВОСПРИЯТИЕ У ДЕТЕЙ ПОДГОТОВИТЕЛЬНОЙ ЛОГОГРУППЫ**

Альбом упражнений для дошкольников с речевыми нарушениями

Издатель — *А.П. Казаков*  
Редактор — *И. Б Ильякова*  
Корректор — *О.А. Михайлова*  
Обложка — *Д. Р. Кудряков*  
Оригинал-макет — *И.А. Полезаева*

ООО «Издательство ГНОМ и Д»

**Тел./факс:** 8 (499) 264-27-73.

Санитарно-эпидемиологическое заключение № 77.99.60.953.Д.004022.04.07  
от 11.04.2007 г.

Подписано в печать 02.11.2007. Объем — 5,5 п.л. Формат 60х90/8. Печать  
офсетная. Тираж 3000 экз. Заказ № 1854.

Отпечатано с готовых диапозитивов по заказу ООО Агентство «Социальный проект» в ОАО  
«Домодедовская типография». 142001, г. Домодедово, Каширское ш., д. 4, корп. 1